

# aiwa

**OPERATING INSTRUCTIONS  
MANUAL DE INSTRUCCIONES  
MODE D'EMPLOI**

## OWNER'S RECORD

For your convenience, record the model number and serial number (you will find them on the rear of your set) in the space provided below. Please refer to them when you contact your AIWA dealer in case of difficulty.

Model No.

NSX-999 U

Serial No.

Model No.

SX-N999

Serial No.

# NSX-999

**COMPACT DISC STEREO SYSTEM  
SISTEMA ESTEREOFONICO DE DISCO COMPACTO**

**COMPACT DISC STEREO CASSETTE RECEIVER  
RADIOCASSETTE ESTEREO CON DISCO  
COMPACTO**

# CX-N999 U

**SPEAKER SYSTEM  
SISTEMA DE ALTAVOCES**

# SX-N999

**COMPACT  
disc  
DIGITAL AUDIO**

**WARNING:** TO REDUCE THE RISK OF FIRE OR ELECTRIC SHOCK, DO NOT EXPOSE THIS APPLIANCE TO RAIN OR MOISTURE.

# FOREWORD

## Welcome to the Aiwa NSX-999

Congratulations on your purchase of an Aiwa Stereo System. To optimize the performance of this system, please take the time to read through these Operating Instructions and become familiar with the operating procedures.

## About the layout of this manual

This manual contains instructions in three languages (② English, ③ Spanish, ④ French) and illustrations ① → **A**. When following the steps for each operation, refer to the illustration indicated by the capital letters (**A**). Boldface numbers refer to steps in the operation. Smaller numbers and lowercase letters in circles (ⓐ) are used to explain step procedures and identify parts and controls.

## DEMO (Demonstration) mode

(See also page 16 for detail.)

When you first connect the AC cord, the display window demonstrates the unit's preset functions.

## To cancel DEMO mode

Press the DEMO button.

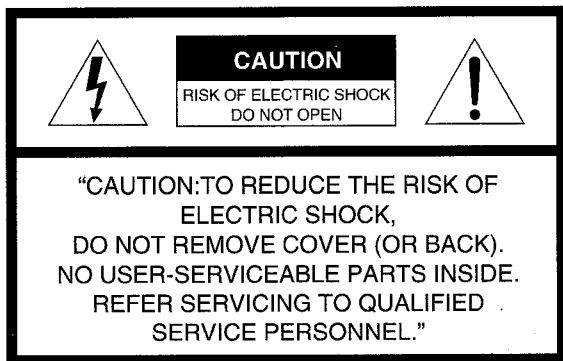
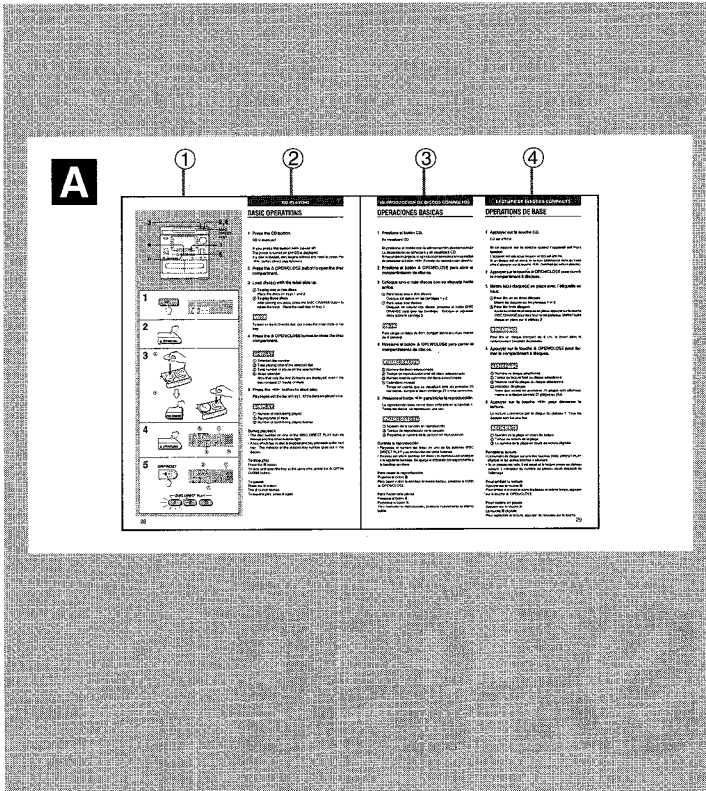

### Explanation of Graphical Symbols:



The lightning flash with arrowhead symbol, within an equilateral triangle, is intended to alert the user to the presence of uninsulated "dangerous voltage" within the product's enclosure that may be of sufficient magnitude to constitute a risk of electric shock to persons.



The exclamation point within an equilateral triangle is intended to alert the user to the presence of important operating and maintenance (servicing) instructions in the literature accompanying the appliance.

## NOTE

This equipment has been tested and found to comply with the limits for a Class B digital device, pursuant to Part 15 of the FCC Rules. These limits are designed to provide reasonable protection against harmful interference in a residential installation.

This equipment generates, uses, and can radiate radio frequency energy and, if not installed and used in accordance with the instructions, may cause harmful interference to radio communications. However, there is no guarantee that interference will not occur in a particular installation. If this equipment does cause harmful interference to radio or television reception, which can be determined by turning the equipment off and on, the user is encouraged to try to correct the interference by one or more of the following measures:

- Reorient or relocate the receiving antenna.
- Increase the separation between the equipment and receiver.
- Connect the equipment into an outlet on circuit different from that to which the receiver is connected.
- Consult the dealer or an experienced radio/TV technician for help.

## CAUTION

Modifications or adjustments to this product, which are not expressly approved by the manufacturer, may void the user's right or authority to operate this product.

# PREFACIO

---

## **Bienvenido a Aiwa NSX-999**

Muchas gracias por su acertada compra del Sistema Estereofónico de Aiwa.

Para obtener el óptimo funcionamiento de su sistema, sírvase leer detenidamente este manual instrucciones y familiarícese con los procedimientos de operación.

### **Formato de este manual**

Este manual contiene instrucciones en tres idiomas (② Inglés, ③ Español, ④ Francés) e ilustraciones ① → **A**. Cuando siga los pasos para cada operación, refiérase a la ilustración encabezada por la letra mayúscula (**A**). Los números en negrita se refieren a los pasos de operación. Los números pequeños y las letras minúsculas en círculo (ⓐ) se usan para explicar los procedimientos por paso y para identificar las piezas y los controles.

### **Modo DEMO (Demostración)**

**(Para los detalles, véase la página 17.)**

Al conectar por primera vez el cordón CA, la ventanilla visualizadora muestra las funciones memorizadas del aparato.

### **Para cancelar el modo DEMO**

Presione el botón DEMO.

# PREFACE

---

## **Aiwa vous souhaite la bienvenue.**

Félicitations pour votre achat d'une chaîne stéréo Aiwa.

La lecture de ce mode d'emploi vous permettra de maîtriser l'utilisation et d'optimiser les performances de cette chaîne.

### **Disposition de ce manuel**

Ce manuel comporte des instructions en trois langues (② Anglais, ③ Espagnol, ④ Français) et des illustrations ① → **A**. Quand on suit les étapes pour chaque opération, se reporter aux illustrations indiquées par les lettres majuscules (**A**). Les numéros en gras renvoient aux étapes de l'opération. Les numéros plus petits et les lettres minuscules dans des cercles (ⓐ) sont employés pour expliquer les procédures d'étape et pour identifier les pièces et les commandes.

### **Mode DEMO (Démonstration)**

**(Pour plus de détails, voir page 17.)**

Quand on branche le cordon d'alimentation, la fenêtre d'affichage montre les fonctions mémorisées de l'appareil.

### **Pour annuler le mode DEMO**

Appuyer sur la touche DEMO.

# TABLE OF CONTENTS

---

FEATURES .....	6
PRECAUTIONS .....	8
<b>CONNECTIONS .....</b>	<b>10</b>
CONNECTING THE SPEAKERS .....	10
CONNECTING THE AC CORD .....	10
ANTENNA CONNECTIONS .....	12
OTHER CONNECTIONS .....	14
<b>PREPARATIONS .....</b>	<b>16</b>
DEMO (DEMONSTRATION) MODE .....	16
BEFORE OPERATION .....	16
SETTING THE CLOCK .....	20
<b>SOUND .....</b>	<b>22</b>
ADJUSTING THE SOUND .....	22
THE GEQ (GRAPHIC EQUALIZER) .....	22
THE DSP (DIGITAL SIGNAL PROCESSOR) .....	24
<b>CD PLAYING .....</b>	<b>28</b>
BASIC OPERATIONS .....	28
SELECTING A TRACK DIRECTLY .....	32
RANDOM PLAY .....	32
REPEAT PLAY .....	32
PROGRAMMED PLAY .....	34
<b>TAPE PLAYBACK .....</b>	<b>36</b>
BASIC OPERATIONS .....	36
<b>RADIO RECEPTION .....</b>	<b>40</b>
MANUAL TUNING .....	40
PRESETTING STATIONS .....	40
TUNING IN TO A PRESET STATION .....	42
<b>OTHER SOURCES .....</b>	<b>44</b>
LISTENING TO OTHER SOURCES .....	44
<b>RECORDING .....</b>	<b>46</b>
RECORDING FROM THE RADIO OR CONNECTED EQUIPMENT .....	46
RECORDING FROM TAPE TO TAPE MANUALLY .....	48
DUBBING THE WHOLE TAPE .....	50
RECORDING FROM A CD .....	52
AI EDIT RECORDING .....	54
PROGRAMMED EDIT RECORDING .....	58
<b>TIMER .....</b>	<b>62</b>
SETTING THE TIMER .....	62
SETTING THE SLEEP TIMER .....	64
<b>KARAOKE .....</b>	<b>66</b>
MICROPHONE MIXING .....	66
USEFUL FUNCTIONS FOR KARAOKE .....	68
<b>CARE AND MAINTENANCE .....</b>	<b>70</b>
<b>SPECIFICATIONS .....</b>	<b>72</b>
<b>TROUBLESHOOTING GUIDE .....</b>	<b>76</b>
<b>PARTS AND CONTROLS .....</b>	<b>78</b>



# INDICE

CARACTERISTICAS .....	7
PRECAUCIONES .....	9
<b>CONEXIONES .....</b>	<b>11</b>
CONEXION DE LOS ALTAVOCES .....	11
CONEXION DEL CORDON DE ALIMENTACION DE CA .....	11
CONEXION DE LAS ANTENAS .....	13
OTRAS CONEXIONES .....	15
<b>PREPARATIVOS .....</b>	<b>17</b>
MODO DEMO (DEMONSTRACION) .....	17
ANTES DE LA OPERACION .....	17
AJUSTE DEL RELOJ .....	21
<b>SONIDO .....</b>	<b>23</b>
AJUSTE DEL SONIDO .....	23
GEQ (ECUALIZADOR GRAFICO) .....	23
DSP (PROCESADOR DE SEÑAL DIGITAL) .....	25
<b>REPRODUCCION DE DISCOS COMPACTOS .....</b>	<b>29</b>
OPERACIONES BASICAS .....	29
SELECCION DIRECTA DE UNA CANCION .....	33
REPRODUCCION ALEATORIA .....	33
REPRODUCCION REPETIDA .....	33
REPRODUCCION PROGRAMADA .....	35
<b>REPRODUCCION DE LA CINTA .....</b>	<b>37</b>
OPERACIONES BASICAS .....	37
<b>RECEPCION DE LA RADIO .....</b>	<b>41</b>
SINTONIZACION MANUAL .....	41
MEMORIZACION DE EMISORAS .....	41
SINTONIZACION DE UNA EMISORA MEMORIZADA .....	43
<b>OTRAS FUENTES .....</b>	<b>45</b>
ESCUCHA DE OTRAS FUENTES SONORAS .....	45
<b>GRABACION .....</b>	<b>47</b>
GRABACION DE LA RADIO O DEL EQUIPO CONECTADO .....	47
GRABACION DE CINTA A CINTA MANUALMENTE .....	49
COPIA DE LA CINTA COMPLETA .....	51
GRABACION DE UN DISCO COMPACTO .....	53
GRABACION CON EDICION AI .....	55
GRABACION CON EDICION PROGRAMADA .....	59
<b>TEMPORIZADOR .....</b>	<b>63</b>
AJUSTE DEL TEMPORIZADOR .....	63
AJUSTE DEL CRONODESCONECTADOR .....	65
<b>KARAOKE .....</b>	<b>67</b>
MEZCLA DE MICROFONO .....	67
FUNCIONES UTILES PARA KARAOKE .....	69
<b>CUIDADO Y MANTENIMIENTO .....</b>	<b>71</b>
ESPECIFICACIONES .....	73
GUIA PARA LA SOLUCION DE PROBLEMAS .....	77
PIEZAS Y CONTROLES .....	79

# TABLE DES MATIERES

CARACTERISTIQUES .....	7
PRECAUTIONS .....	9
<b>CONNEXIONS .....</b>	<b>11</b>
CONNEXIONS DES ENCEINTES .....	11
CONNEXION DU CORDON SECTEUR .....	11
CONNEXIONS DES ANTENNES .....	13
AUTRES CONNEXIONS .....	15
<b>PREPARATIONS .....</b>	<b>17</b>
MODE DEMO (DEMONSTRATION) .....	17
AVANT L'UTILISATION .....	17
REGLAGE DE L'HORLOGE .....	21
<b>SON .....</b>	<b>23</b>
REGLAGE DU SON .....	23
GEQ (EGALISEUR GRAPHIQUE) .....	23
DSP (PROCESSEUR NUMERIQUE DE SIGNAUX) .....	25
<b>LECTURE DE DISQUES COMPACTS .....</b>	<b>29</b>
OPERATIONS DE BASE .....	29
CHANGEMENT DE DISQUES PENDANT LA LECTURE .....	33
LECTURE ALEATOIRE .....	33
LECTURE REPETEE .....	33
LECTURE PROGRAMMEE .....	35
<b>LECTURE DE CASSETTES .....</b>	<b>37</b>
OPERATIONS DE BASE .....	37
<b>RECEPTION RADIO .....</b>	<b>41</b>
ACCORD MANUEL .....	41
MEMORISATION DE STATIONS .....	41
ACCORD SUR UNE STATION MEMORISEE .....	43
<b>AUTRES SOURCES .....</b>	<b>45</b>
ECOUTE D'AUTRES SOURCES .....	45
<b>ENREGISTREMENT .....</b>	<b>47</b>
ENREGISTREMENT A PARTIR DE LA RADIO OU DE L'APPAREIL CONNECTE .....	47
ENREGISTREMENT MANUEL DE CASSETTE A CASSETTE .....	49
DUPLICATION DE LA TOTALITE D'UNE CASSETTE ...	51
ENREGISTREMENT A PARTIR D'UN DISQUE COMPACT .....	53
ENREGISTREMENT AVEC MONTAGE ET CALCUL DU TEMPS .....	55
ENREGISTREMENT AVEC MONTAGE PROGRAMME ...	59
<b>MINUTERIE .....</b>	<b>63</b>
REGLAGE DE LA MINUTERIE .....	63
REGLAGE DE LA MINUTERIE D'ARRET .....	65
<b>KARAOKE .....</b>	<b>67</b>
MIXAGE AVEC MICROPHONE .....	67
FONCTIONS UTILES POUR KARAOKE .....	69
<b>SOINS ET ENTRETIEN .....</b>	<b>71</b>
<b>SPECIFICATIONS .....</b>	<b>73</b>
<b>EN CAS DE PROBLEME .....</b>	<b>77</b>
<b>NOMENCLATURE .....</b>	<b>79</b>

# FEATURES

---

## Three CD changer system

Three compact discs can be placed in the disc compartment at the same time and played continuously. You can select any track on any of the discs, either directly or in programmed play. You can change two of the discs while the third is playing.

## DSP (Digital Signal Processor) system

DSP circuits can recreate the effect of sounds reflected from walls or ceilings, to obtain the sound presence of real environments without the need to connect surround speakers.

There are 4 preset DSP modes, with matching equalization curves, and 4 changeable DSP modes that can be preset manually.

## GEQ (Graphic Equalizer) function

There are 4 preset equalization curves, and 4 changeable equalization curves that can be preset manually.

## Enjoying Karaoke

You can connect two microphones for duets, echo your voice, and record Karaoke singing. The following functions are available for greater enjoyment.

### VOCAL FADER function

This function makes the vocal part on ordinary discs or tapes softer, so you can enjoy Karaoke without special Karaoke software.

You can also use the AUTO VOCAL FADER function to reduce the vocal part only while you sing with the connected microphone.

### MULTIPLEX function

This function mutes the vocal part on multi audio discs or tapes, so that the accompaniment is heard from both speakers.

You can also use the AUTO MULTIPLEX function to reduce the vocal part only while you sing with the connected microphone.

## Direct play function

If a disc or tape is inserted, you can turn the unit on and begin playback by pressing one of the direct play buttons. This is a convenient way to begin playback quickly.

## Other features

### Amplifier section

- BBE for clear and vivid high-frequency sound.
- T-BASS for realistic reproduction of low frequency sound with compact speakers.
- Daily event /sleep timer

### Tuner section

- Synthesizer tuner

### Cassette deck section

- High-speed tape dubbing

### CD player section

- Repeated playback of tracks or discs
- Playback of tracks in random order
- Playback of tracks in programmed order
- Two different CD edit functions

# CARACTERÍSTICAS

## Sistema de cambiadiscos de tres discos compactos

Pueden colocarse al mismo tiempo tres discos compactos sobre el compartimiento de discos y reproducirse continuamente. Usted puede seleccionar cualquier canción de cualquier disco, directamente o en la reproducción programada. Además, puede cambiar los dos primeros discos durante la reproducción del tercer disco.

## Sistema DSP (Digital Signal Processor "Procesador de Señales Digitales")

Los circuitos DSP pueden volver a crear el efecto sonoro repercutido de las paredes o techo para obtener un ambiente de sonido real sin la necesidad de conectar los altavoces perimétricos.

Existen 4 modos del DSP programados con curvas de ecualización y 4 modos del DSP cambiables que podrán programarse manualmente.

## Función de ecualizador gráfico (GEQ)

Existen 4 curvas de ecualización preajustadas y 4 curvas de ecualización cambiables, que podrán preajustarse manualmente.

## Entretenimiento con Karaoke

Usted puede conectar dos micrófonos para cantar en dúo, añadir efecto del eco a su voz y para grabar la canción de Karaoke. Las siguientes funciones están disponibles para hacer más entretenido el Karaoke.

### Función de VOCAL FADER

Esta función atenúa la parte vocal de los discos o cintas ordinarios, por lo que usted podrá disfrutar del Karaoke sin un software de Karaoke especial. Usted puede usar también la función de AUTO VOCAL FADER para reducir la parte vocal solamente cuando esté cantando con el micrófono conectado.

### Función de MULTIPLEX

Esta función silencia la parte vocal de los discos o cintas de audio múltiple, y sólo el acompañamiento musical se oye de ambos altavoces.

Usted puede usar también la función de AUTO MULTIPLEX para reducir la parte vocal sólo cuando esté cantando con el micrófono conectado.

## Función de reproducción directa

Insertando un disco o una cinta, usted podrá encender el aparato e iniciar la reproducción presionando uno de los botones de reproducción directa. Esta función es conveniente para iniciar rápidamente la reproducción.

## Otras características

Sección del amplificador

- BBE para un sonido más nítido y vívido a niveles sonoros de alta frecuencia.
- T-BASS para la reproducción realista a niveles de baja frecuencia con los altavoces compactos.
- Temporizador de programa diario/cronodesconectador

Sección del sintonizador

- Sintonizador sintetizador

Sección del deck de cassette

- Copia de cinta a alta velocidad

Sección del reproductor de discos compactos

- Reproducción repetida de las canciones o discos
- Reproducción de las canciones en el orden aleatorio
- Reproducción de las canciones en el orden programado
- Dos diferentes funciones de edición de discos compactos

# CARACTERISTIQUES

## Système changeur à trois disques compacts

Trois disques compacts peuvent être mis en même temps dans le compartiment à disques et peuvent être lus en continu. On peut sélectionner n'importe quelle plage de n'importe quel disque, directement ou en lecture programmée. On peut changer deux des disques pendant que le troisième est en lecture.

## Système DSP (processeur numérique de signaux)

Les circuits DSP peuvent recréer l'effet des sons réfléchis par les murs ou le plafond, pour obtenir une ambiance sonore réelle sans le besoin de connecter des enceintes surround.

Il y a quatre modes DSP pré-réglés possédant des courbes d'égalisation correspondantes et quatre modes DSP changeables et pré-réglables manuellement.

## Fonction GEQ (Egaliseur graphique)

Il y a quatre courbes d'égalisation pré-réglées et quatre courbes d'égalisation changeables et pré-réglables manuellement.

## Fonctions Karaoke

Vous pouvez brancher deux microphones pour chanter en duo, donner de l'écho à votre voix et enregistrer pendant l'utilisation des fonctions Karaoke. Les fonctions suivantes sont disponibles pour un plus grand plaisir d'utilisation.

### Fonction VOCAL FADER

Cette fonction atténue la partie vocale des disques ou cassettes ordinaires, vous permettant ainsi d'obtenir un effet Karaoke sans disques ou cassettes spéciaux.

Vous pouvez également utiliser la fonction AUTO VOCAL FADER pour atténuer la partie vocale seulement pendant que vous chantez avec le microphone connecté.

### Fonction MULTIPLEX

Cette fonction supprime la partie vocale des disques ou cassettes multi audio, si bien que l'accompagnement est audible par les deux enceintes.

Vous pouvez également utiliser la fonction AUTO MULTIPLEX pour atténuer la partie vocale seulement pendant que vous chantez avec le microphone connecté.

## Fonction lecture directe

Si un disque ou une cassette est en place, on peut mettre l'appareil sous tension et commencer la lecture en appuyant sur une des touches de lecture directe. Ceci est pratique pour commencer la lecture rapidement.

## Autres caractéristiques

Partie amplificateur

- Système BBE pour des sons de haute fréquence clairs et vifs.
- Système T-BASS pour une reproduction réaliste des sons de basse fréquence avec des enceintes compactes.
- Minuterie interne quotidienne/d'arrêt

Partie tuner

- Tuner à synthétiseur

Partie magnétocassette

- Duplication de cassette à grande vitesse

Partie lecteur de disques compacts

- Lecture répétée de plages ou de disques
- Lecture de plages dans un ordre aléatoire
- Lecture de plages dans un ordre programmé
- Deux fonctions de montage de disques compacts différentes

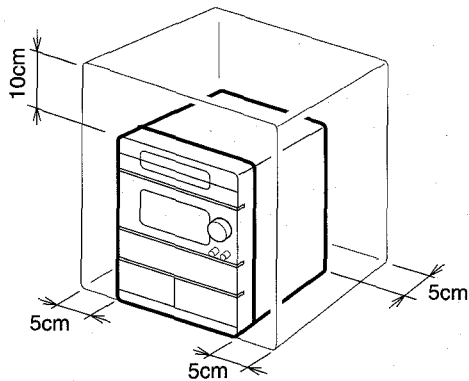
**A**

## PRECAUTIONS

Follow the advice below for safe and correct operation.

### On AC voltage

Before use, check that the rated voltage of your system matches your local voltage.

### On placement

- Do not use the system in places which are extremely hot, cold, dusty or humid.
- Place the system on a flat, even surface.
- Be careful not to obstruct the ventilation holes on the exterior of the unit, as increased internal temperature may affect the electric parts. In particular, do not place the system in an airtight rack. Keep enough space around the unit as shown in illustration **A**.

### On safety

- When connecting and disconnecting the AC cord, grip the plug and not the cord itself. Pulling the cord may damage it and thus be hazardous.
- When you are not going to use the system for a long period of time, disconnect the AC cord. If the cord is plugged in, a small amount of current keeps on flowing to the system even if the power switch is not ON.
- If the AC cord is broken or damaged, or if the wires are exposed, contact your dealer or an Aiwa service station and have it replaced or repaired immediately.

### On condensation

When the room is heated, you sometimes see water drops on your windows; this is called condensation.

This can occur inside the CD player unit when:

- it is moved from a cold spot to a warm spot.
- it is used in a room where the heating system has just been turned on.
- it is used in a place with a lot of moisture.
- it is used where it has direct contact with cool air, such as near an air-conditioner.

When it has condensation inside, the unit may not function normally. Let it stand for 1 to 2 hours before turning the power on; or, gradually heat the room and dry the unit before use.

Should any trouble occur, disconnect the AC cord and contact a qualified service representative.



# PRECAUCIONES

Para obtener una operación segura y correcta, siga los consejos descritos a continuación.

## Voltaje de CA

Antes del uso, compruebe si el voltaje nominal de su sistema coincide con el voltaje de su localidad.

## Colocación

- No utilice el sistema en lugares extremadamente calurosos, fríos, polvorientos o húmedos.
- Coloque el sistema sobre una superficie plana.
- Tenga cuidado de no obstruir los orificios de ventilación del exterior del aparato, ya que el aumento de la temperatura interna podría afectar las piezas eléctricas. En particular, no coloque el aparato en un armario hermético. Deje espacio suficiente alrededor de la unidad, como se muestra en la ilustración **A**.

## Seguridad

- Para conectar y desconectar el cordón de alimentación de CA, tome el enchufe y no el propio cordón. Si tirase del cordón, podría dañarlo, lo que resultaría peligroso.
- Cuando no vaya a emplear el sistema durante mucho tiempo, desconecte el cordón de alimentación de CA. Cuando el cordón de alimentación de CA esté conectado, circulará una pequeña cantidad de corriente, aunque el interruptor de alimentación esté desconectado.
- Si el cordón de alimentación de CA está roto o averiado, o si sus hilos están al descubierto, póngase inmediatamente en contacto con un centro de reparaciones Aiwa para solicitar reparación o reemplazo.

## Condensación

Al calentar una sala, a veces pueden verse gotitas de agua en las ventanas; esto se denomina condensación.

Este fenómeno puede ocurrir también en el interior del reproductor de discos compactos cuando:

- se traslade de un lugar frío a otro cálido.
- se emplee en una sala donde acaba de ponerse en funcionamiento el sistema de calefacción.
- se emplee en un lugar con mucha humedad.
- se emplee en un lugar directamente en contacto con aire frío, como cerca de un acondicionador de aire.

Cuando se haya producido condensación en el interior, es posible que el aparato no funcione normalmente. Déjelo en reposo 1 a 2 horas antes de conectar la alimentación, o caliente gradualmente la sala para que se seque el aparato antes de su utilización.

Si se presenta algún problema, desconecte el cordón de alimentación de CA y solicite los servicios del personal cualificado.

# PRECAUTIONS

Prière de respecter les consignes suivantes pour une utilisation sûre et correcte.

## Tension du secteur

Avant l'utilisation, vérifier que la tension nominale de la chaîne correspond à celle du secteur.

## Emplacement

- Ne pas utiliser la chaîne dans des endroits extrêmement chauds, froids, poussiéreux ou humides.
- Installer la chaîne sur une surface plate et lisse.
- Faire attention à ne pas obstruer les orifices de ventilation situés sur l'extérieur de l'appareil; une élévation de la température interne risque d'affecter les composants électriques. En particulier, ne pas placer la chaîne dans un meuble complètement fermé. Laisser suffisamment d'espace autour de l'appareil comme montré sur l'illustration **A**.

## Sécurité

- Pour brancher ou débrancher le cordon secteur, le tenir par sa fiche et non pas par le cordon proprement dit. Toute traction sur le cordon risque de l'endommager et de créer ainsi un danger.
- Si la chaîne ne doit pas être utilisée pendant longtemps, débrancher le cordon secteur. Si on laisse ce cordon branché, un courant de faible intensité continue de circuler dans la chaîne même si l'interrupteur d'alimentation est sur la position de repos.
- Si le cordon secteur est coupé ou endommagé, ou si les fils sont exposés, contacter immédiatement le revendeur ou un centre de service Aiwa pour le faire remplacer ou réparer.

## Condensation

Lorsqu'une pièce est chauffée, on voit parfois des gouttes d'eau sur les vitres; c'est ce qu'on appelle la condensation.

De la condensation peut se former à l'intérieur du lecteur de disques compacts quand:

- il est déplacé d'un endroit froid à un endroit chaud.
- il est utilisé dans une pièce où le chauffage vient juste d'être mis en marche.
- il est utilisé dans un endroit très humide.
- il est utilisé dans un endroit exposé à un courant d'air froid, comme près d'un climatiseur.

S'il y a de la condensation à l'intérieur de l'appareil, il risque de ne pas fonctionner normalement. Le cas échéant, le laisser hors tension pendant une à deux heures; ou chauffer la pièce progressivement pour faire sécher l'appareil avant l'utilisation.

En cas de problème, débrancher le cordon secteur et contacter un technicien qualifié.

## CONNECTING THE SPEAKERS

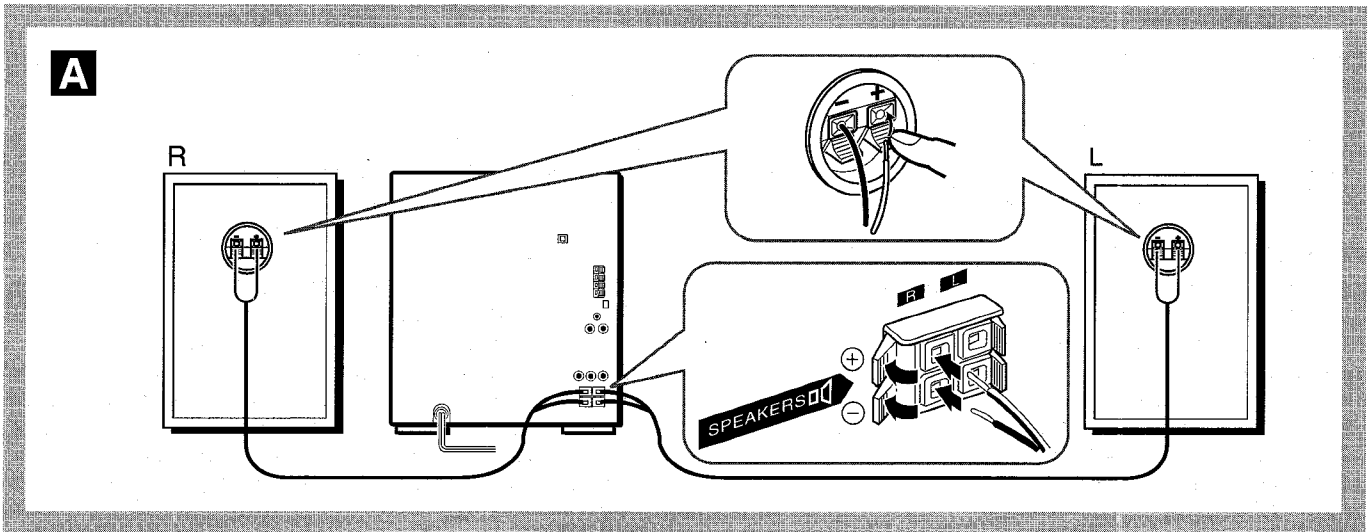

### Connection → A

The cords with white stripes should be connected to the ⊕ terminals and other cords to the ⊖ terminals.

- 1 Connect the speaker cords to the speakers.
- 2 Connect the speaker cords with the unit.

Connect the right speaker to the ⊕ and ⊖ R terminals, and the left speaker to the ⊕ and ⊖ L terminals.  
Then, shut the lever to lock.

### NOTE

- The speaker systems are magnetically shielded. However, if the speakers should affect the color on your TV screen, turn off the TV and turn it on again 15-30 minutes later. If the TV screen still has poor color, move the speakers away from the TV.
- Do not leave magnets or objects generating magnetism near the speakers.

## CONNECTING THE AC CORD

### IMPORTANT

Connect the AC cord **after connecting equipment, antennas, and other optional equipment.**

Connect the AC cord to an AC outlet.

A demonstration of the unit's preset functions begins in the display window (DEMO mode). This demonstration can be canceled. Refer to "DEMO (DEMONSTRATION) MODE" on page 16. Also, the **II** SET button flashes to inform you that the current time needs to be set. Refer to "SETTING THE CLOCK" on page 20. If setting up with optional equipment, connect the other equipment before connecting the AC cord.

## CONEXION DE LOS ALTAVOCES

### Conexión → A

Los cables con las franjas blancas deberán conectarse a los terminales ⊕, y los otros cables a los terminales ⊖.

- 1 Conecte los cables de los altavoces a los altavoces.
- 2 Conecte los cables de los altavoces a la unidad.  
Conecte el altavoz derecho a los terminales R ⊕ y ⊖, y el altavoz izquierdo a los terminales L ⊕ y ⊖.  
Luego, cierre las palancas para bloquear los cables.

### NOTA

- Los sistemas de altavoces están magnéticamente protegidos. Sin embargo, si los altavoces afectan el color de la pantalla de su televisor, apague el televisor y vuélvalo a encender 15-30 minutos después. Si no mejora el color de la pantalla del televisor, aleje los altavoces del televisor.
- No deje imanes u objetos que generan magnetismo cerca de los altavoces.

## CONEXION DEL CORDON DE ALIMENTACION DE CA

### IMPORTANTE

Conecte el cordón de alimentación CA **después de conectar el aparato, las antenas y otros equipos opcionales.**

Conecte el cordón de alimentación de CA a una toma de corriente CA.

Inicia una demostración de las funciones memorizadas del aparato en la ventanilla visualizadora (Modo DEMO). Esta demostración puede cancelarse. Refiérase al "MODO DEMO (DEMOSTRACION)" en la página 17.

Además de esto, parpadea el botón **II** SET para informarle que debe ajustarse la hora. Refiérase a "AJUSTE DEL RELOJ" página 21.

En caso del uso con un equipo opcional, conecte el equipo antes de la conexión del cordón CA.

## CONNEXION DES ENCEINTES

### Connexion → A

Les cordons avec des traits blancs doivent être connectés aux bornes ⊕ et les autres cordons aux bornes ⊖.

- 1 Connecter les cordons d'enceinte aux enceintes.
- 2 Connecter les cordons d'enceinte à l'appareil.  
Connecter l'enceinte droite aux bornes R ⊕ et ⊖, et l'enceinte gauche aux bornes L ⊕ et ⊖.  
Ensuite, fermer le levier pour verrouiller.

### REMARQUE

- Les enceintes sont dotées d'un blindage magnétique. Toutefois, si elles affectent les couleurs de l'écran d'un téléviseur, mettre ce dernier hors tension puis de nouveau sous tension au bout de 15 à 30 minutes. Si les couleurs sont toujours affectées, éloigner les enceintes du téléviseur.
- Ne pas laisser d'aimant ou autre objet produisant un champ magnétique près des enceintes.

## CONNEXION DU CORDON SECTEUR

### IMPORTANT

Connecter le cordon secteur **après avoir connecté la chaîne, les antennes et tout autre appareil optionnel.**

Brancher le cordon secteur à une prise de courant.

Une démonstration des fonctions mémorisées de l'appareil commence sur la fenêtre d'affichage (mode DEMO). Cette démonstration peut être annulée. Se reporter à la partie "MODE DEMO (DEMONSTRATION)", page 17.

De plus, la touche **II** SET clignote pour vous signaler que l'heure courante doit être réglée. Se reporter à la partie "REGLAGE DE L'HORLOGE", page 21.

Dans le cas d'une installation avec un appareil optionnel, connecter cet appareil avant de connecter le cordon secteur.

# ANTENNA CONNECTIONS

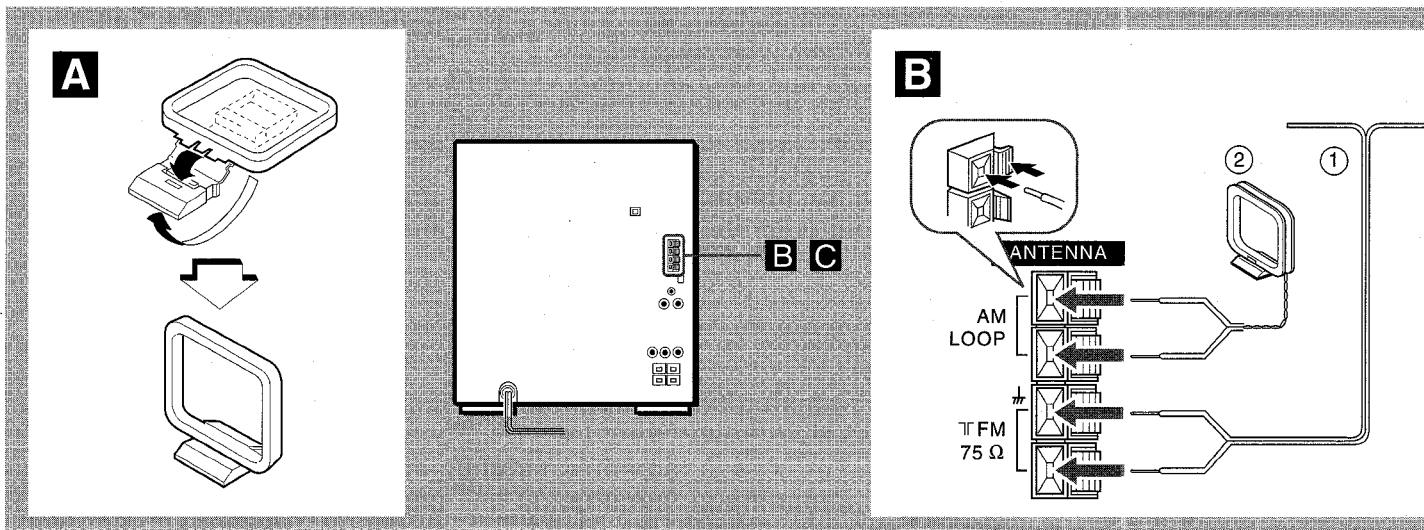

## CONNECTING THE SUPPLIED ANTENNAS

### Supplied antennas

- AM antenna, FM feeder antenna  
 • AM antenna can be fixed. → **A**

### Connection → **B**

- FM:** Connect the FM feeder antenna ① to the FM 75Ω terminals.  
**AM:** Connect the AM loop antenna ② to the AM LOOP terminals.

### Positioning each antenna

- Extend the FM feeder antenna horizontally in a T-shape and attach the ends to the wall with the cellophane tape.
- For AM reception, find the best position and fix this antenna vertically.

### NOTE

- Do not bring the end of the FM antenna near metal objects or curtain rails.
- Do not unwind the AM loop antenna wire.
- Do not bring the AM loop antenna near a turntable system, CD player, TV monitor, or the stereo system itself, or close to the AC cord or speaker cords, since noise will be picked up.

## CONNECTING AN OUTDOOR ANTENNA

For better FM reception, use of an outdoor antenna is recommended.

Connect the outdoor antenna to the FM 75Ω terminals. → **C**



## CONEXION DE LAS ANTENAS

**C**

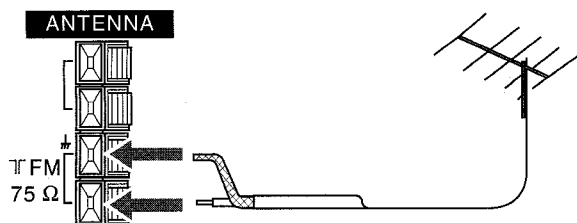

### CONEXION DE LAS ANTENAS SUMINISTRADAS

#### Antenas suministradas

Antena de AM, antena de línea de FM

- Es posible fijar una antena de AM. → **A**

#### Conexión → **B**

**FM:** Conecte la antena de línea FM ① a los terminales FM 75Ω.

**AM:** Conecte la antena de cuadro AM ② a los terminales AM LOOP.

#### Ubicación de cada antena

- Extienda horizontalmente la antena de FM en forma de T y fije sus extremos a la pared con cinta plástica.
- Para la recepción de AM, busque la mejor posición y fije esta antena verticalmente.

#### NOTA

- No acerque el extremo de la antena de FM a ningún objeto metálico o riel de cortinas.
- No desenrolle el hilo de la antena de cuadro AM.
- No acerque la antena de cuadro AM a un sistema de tocadiscos, reproductor de discos compactos, monitor de TV o al sistema estereofónico mismo, ni la acerque al cordón CA o a los cordones de altavoz, ya que puede causar ruido.

### CONEXION DE UNA ANTENA EXTERIOR

Para la óptima recepción de FM, se recomienda utilizar una antena exterior.

Conecte la antena exterior a los terminales FM 75Ω. → **C**

## CONNEXION DES ANTENNES

### CONNEXION DES ANTENNES FOURNIES

#### Antennes fournies

Antenne AM, antenne FM intérieure

- L'antenne AM peut être fixée. → **A**

#### Connexion → **B**

**FM:** Connecter l'antenne FM intérieure ① aux bornes FM 75Ω.

**AM:** Connecter l'antenne cadre AM ② aux bornes AM LOOP.

#### Positionnement de chaque antenne

- Déployer l'antenne FM intérieure horizontalement selon la forme d'un T et fixer ses extrémités à un mur avec de la bande adhésive.
- Pour la réception AM, trouver la meilleure position et fixer l'antenne verticalement.

#### REMARQUE

- Ne pas mettre l'extrémité de l'antenne FM près d'objets métalliques ou de tringles à rideaux.
- Ne pas dérouler le fil de l'antenne cadre AM.
- Ne pas mettre l'antenne cadre AM près d'un tourne-disque, d'un lecteur de disques compacts, d'un téléviseur ou de la chaîne stéréo ni près du cordon secteur ou des cordons d'enceinte; elle pourrait capter des parasites.

### CONNEXION D'UNE ANTENNE EXTERIEURE

Pour obtenir une meilleure réception FM, l'utilisation d'une antenne extérieure est recommandée.

Connecter l'antenne extérieure aux bornes FM 75Ω. → **C**

## OTHER CONNECTIONS

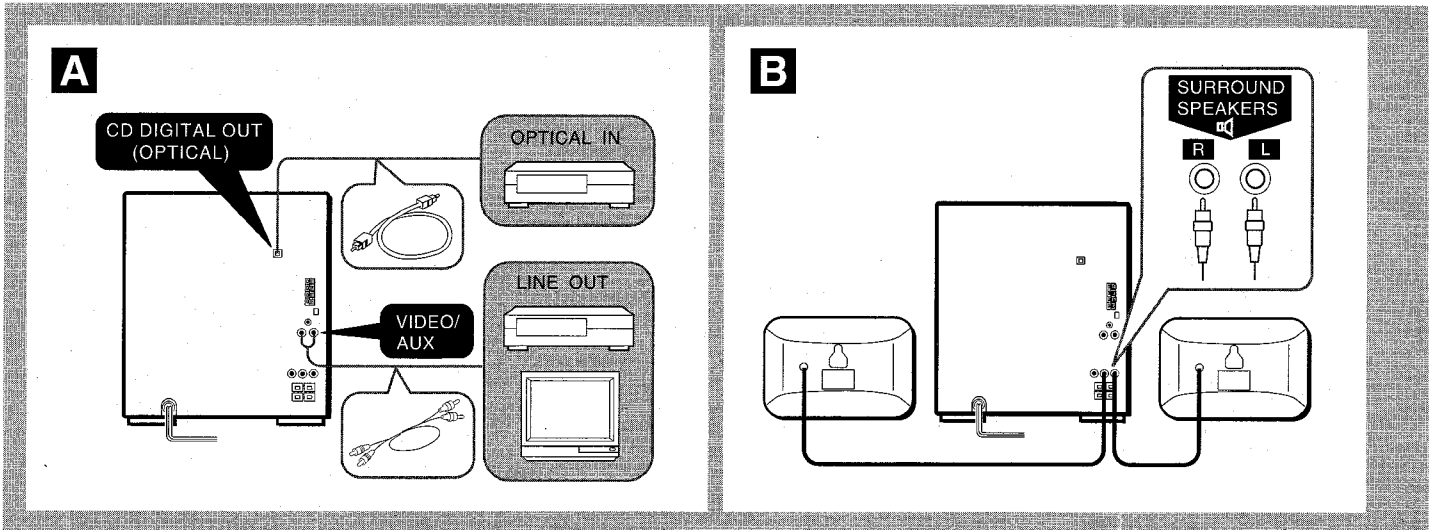

### CONNECTING OPTIONAL EQUIPMENT → **A**

#### VIDEO/AUX jacks

This unit can input the sound signal through the VIDEO/AUX jacks. Use a cable with an RCA phono plug (not supplied) to connect equipment (turntables, LD players without digital output connectors, VCRs, etc.) for audio playback.

Connect the red plug to the R jack, and the white plug to the L jack of the VIDEO/AUX jacks.

#### When connecting a turntable

Use turntable with a built-in equalizer amplifier (Aiwa PX-E850, etc.).

#### CD DIGITAL OUT jack

This unit can output digital signal of CD through the CD DIGITAL OUT jack.

Use an optical cable (not supplied) to output digital signals from this unit to equipment such as DAT decks, a minidisc recorder, and digital amplifiers.

Remove the dust cap from the CD DIGITAL OUT jack and connect the optical cable to the jack.

### CONNECTING SURROUND SPEAKERS

Connecting surround speakers increases the surround effect. Connect the right and left surround speakers to the SURROUND SPEAKERS jacks (R) and (L). → **B**

- Set the surround speakers behind your listening area as shown in illustration **C**. (The listening area is enclosed by the dotted line.)
- The volume of the surround speakers is controlled by the VOLUME control on this unit.
- The surround effect will not be heard with monaural sources.
- Use surround speakers with an impedance of 16 ohms (Aiwa SX-R220, etc.).

### CONNECTING A SUPER WOOFER

Connecting a super woofer increases the realism of low-frequency sounds.

Connect a super woofer speaker with a built-in amplifier to the SUPER WOOFER terminal. → **D**

Refer to the operating manual of the connected speaker for details.

## OTRAS CONEXIONES

## AUTRES CONNEXIONS

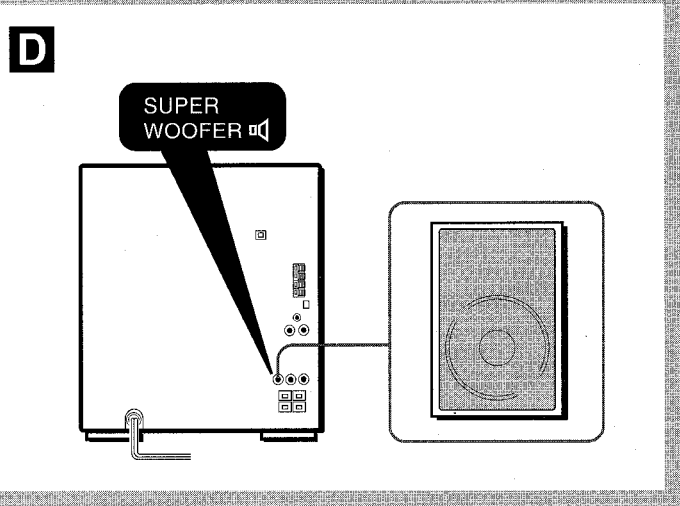
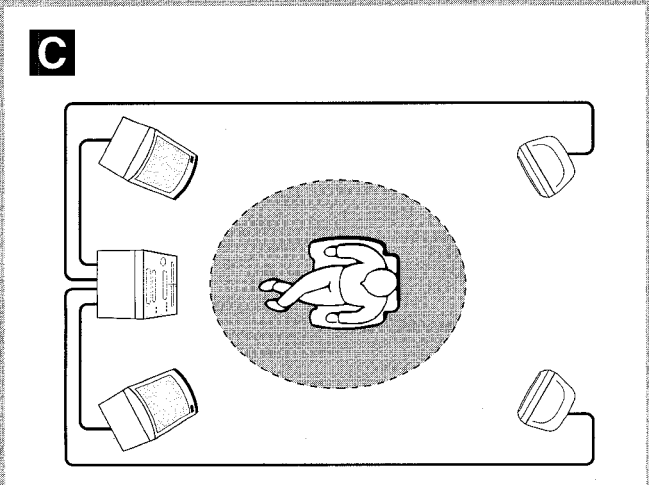

### CONEXION DE EQUIPOS OPCIONALES → A

#### Tomas VIDEO/AUX

Esta unidad podrá introducir la señal del sonido a través de las tomas VIDEO/AUX.

Use un cable con clavija Phono RCA (no suministrado) para conectar un equipo (tocadiscos, reproductor de discos compactos sin conectores de salida digital, videograbadora, etc.) para la reproducción de audio.

Conecte la clavija roja a la toma R y la clavija blanca a la toma L de las tomas VIDEO/AUX.

#### Conexión de un tocadiscos

Utilice el tocadiscos equipado con un amplificador ecualizador integrado (Aiwa PX-E850, etc.).

#### Toma CD DIGITAL OUT

Este aparato puede emitir las señales digitales del disco compacto a través de la toma CD DIGITAL OUT.

Utilice un cable óptico (no suministrado) para emitir las señales digitales de este aparato a los equipos tales como el deck DAT, la grabadora de minidisos y el amplificador digital.

Quite la tapa guardapolvo de la toma CD DIGITAL OUT y conecte el cable óptico a la toma.

### CONEXION DE ALTAVOCES PERIMETRICOS

La conexión de altavoces perimétricos aumentará el efecto perimétrico.

Conecte altavoces perimétricos derecho e izquierdo a las tomas SURROUND SPEAKERS (R) y (L). → B

- Coloque los altavoces perimétricos detrás de su zona de escucha, como se muestra en la ilustración C. (El área de escucha está encerrada por la línea discontinua.)
- El volumen de los altavoces perimétricos se regula con el control VOLUME de esta unidad.
- El efecto perimétrico no se oír con fuentes monoaurales.
- Use los altavoces perimétricos con una impedancia de 16 ohmios (Aiwa SX-R220, etc.).

### CONEXION DE UN ALTAVOZ DE SUPER GRAVE

La conexión de un altavoz de super grave aumenta el realismo de los sonidos a baja frecuencia.

Conecte un altavoz de super grave con amplificador integrado al terminal SUPER WOOFER. → D

Refiérase al manual de instrucciones del altavoz conectado para mayor detalle.

### CONNEXION D'UN APPAREIL OPTIONNEL → A

#### Prises VIDEO/AUX

Cet appareil peut recevoir des signaux sonores par les prises VIDEO/AUX.

Utiliser un câble à fiches phono RCA (pas fourni) pour connecter un appareil (tourne-disque, lecteur de disque laser sans connecteurs de sortie numérique, magnétoscope, etc.) pour lecture audio.

Connecter la fiche rouge à la prise R et la fiche blanche à la prise L des prises VIDEO/AUX.

#### Pour connecter un tourne-disque

Utiliser un tourne-disque muni d'un amplificateur à égaliseur (Aiwa PX-E850, etc.).

#### Prise CD DIGITAL OUT

Cet appareil peut sortir le signal numérique de disque compact par la prise CD DIGITAL OUT.

Utiliser un câble optique (pas fourni) pour sortir les signaux numériques de cet appareil vers un équipement tel qu'une platine DAT, un enregistreur de minidisque ou un amplificateur numérique.

Enlever le capuchon antipoussière de la prise CD DIGITAL OUT et connecter le câble optique à la prise.

### CONNEXION D'ENCEINTES SURROUND

La connexion d'enceintes surround augmente l'effet d'ambiance.

Connecter les enceintes surround droite et gauche aux prises SURROUND SPEAKERS (R) et (L). → B

- Positionner les enceintes surround derrière la zone d'écoute comme montré sur l'illustration C. (La zone d'écoute est entourée de pointillés.)
- Le volume des enceintes surround se règle avec la commande VOLUME de cet appareil.
- L'effet surround est inaudible avec les sources monophoniques.
- Utiliser des enceintes surround d'une impédance de 16 ohms (Aiwa SX-R220, etc.).

### CONNEXION D'UN CAISSON DE GRAVES

La connexion d'un caisson de graves augmente le réalisme des sons de basse fréquence.

Connecter un caisson de graves à amplificateur intégré à la borne SUPER WOOFER. → D

Pour plus de détails, se reporter au mode d'emploi du caisson connecté.

## DEMO (DEMONSTRATION) MODE

When you first connect the AC cord, the display window demonstrates the unit's preset functions.

When the power is turned on, the DEMO display is hidden by the operation display. When the power is turned off, it is restored.

**To cancel DEMO mode → A**

Press the DEMO button.

**To reenter DEMO mode**

Press the DEMO button again.

**After a power interruption**

The unit enters DEMO mode.

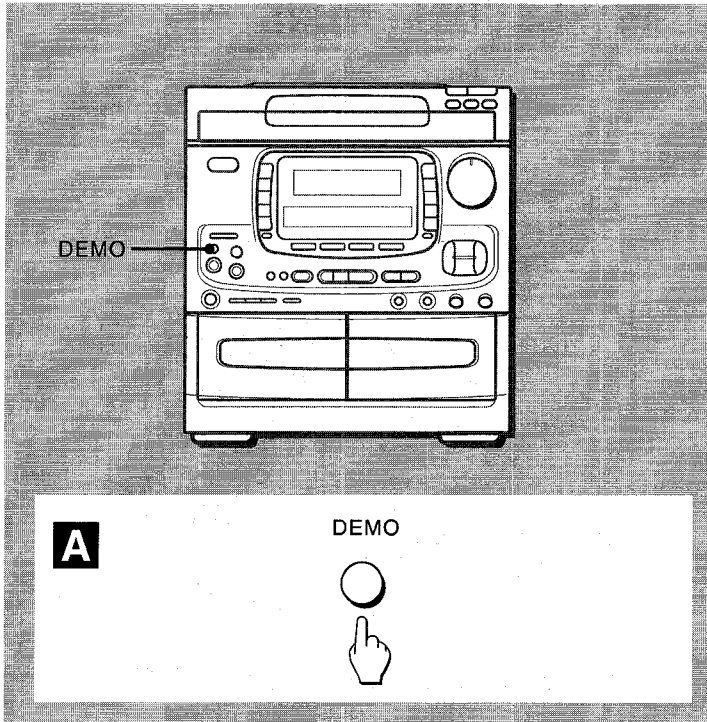

## BEFORE OPERATION

**To turn on the unit → B**

Press the POWER button.

You can also turn the unit on by pressing one of the direct play buttons. (See "DIRECT PLAY FUNCTIONS".)

The disc compartment may open and close for resetting the unit.

**After use**

Press the POWER button to turn off the power. The display changes to clock or DEMO mode.

**After turning on the unit**

The flash window above the disc compartment lights up.

For 4 seconds, the most recently used function button flashes in red.

No operation may be carried out during this 4-second period.

**The flash window → C**

The flash window shows the power is on. It flashes when the disc compartment is opened or closed, and when the trays are rotated.

To turn it off, press the CD button while pressing the CLEAR button.

To turn it back on, repeat the procedure.

- Do not carry out this operation during recording.

**Illumination guide → D**

Whenever one of the function buttons is pressed, the buttons for that operation light up or flash.

Example:

When connecting the AC cord, the SET button flashes to guide you in setting the current time.

**Headphones**

Connect headphones to the PHONES jack with a stereo standard plug (ø6.3 mm/1/4 inch).

No sound is heard from the speakers while headphones are plugged in.

**After a power interruption**

The current time needs to be reset. (See page 20.)

- If power is interrupted for more than about 24 hours, you will also have to reset preset stations and timer playback or recording settings.

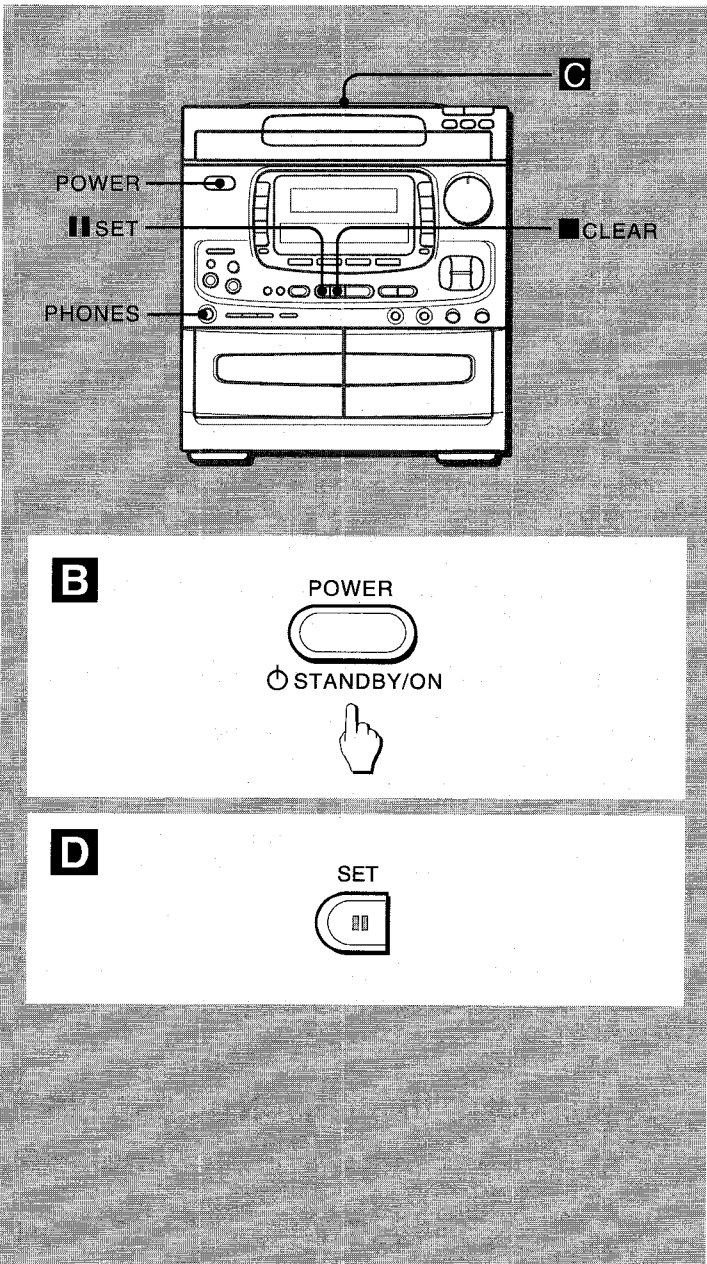



## MODO DEMO (DEMOSTRACION)

Al conectar por primera vez el cordón CA, la ventanilla visualizadora muestra las funciones memorizadas del aparato.

Cuando la alimentación está conectada, la indicación DEMO queda oculta por la visualización de operación. Se visualiza al desconectarse la alimentación.

**Para cancelar el modo DEMO → A**

Presione el botón DEMO.

**Para restablecer el modo DEMO**

Presione nuevamente el botón DEMO.

**Después de una interrupción eléctrica**

El aparato entra en el modo DEMO.

## ANTES DE LA OPERACION

**Para encender el aparato → B**

Presione el botón POWER.

Usted puede encender también el aparato, presionando uno de los botones de reproducción directa. (Véase "FUNCIONES DE REPRODUCCION DIRECTA".)

El compartimiento de discos puede abrirse o cerrarse para reponer el aparato.

**Después del uso**

Presione el botón POWER para desconectar la alimentación. La visualización cambia al modo de reloj o DEMO.

**Después de encender el aparato**

Se enciende la ventanilla parpadeante sobre el compartimiento de discos.

El botón de función más recientemente usado parpadea en rojo durante 4 segundos.

No puede efectuarse ninguna operación durante este período.

**Ventanilla parpadente → C**

La ventanilla parpadeante indica que la alimentación está conectada. Parpadea al abrir o cerrar el compartimiento de discos, y cuando estén girando las bandejas.

Para apagarla, presione el botón CD mientras mantiene oprimido el botón ■ CLEAR.

Para volver a encenderla, repita el mismo procedimiento.

• No realice esta operación durante la grabación.

**Guía de iluminación → D**

Siempre que presione uno de los botones de función, se encenderá o parpadeará el botón correspondiente a tal operación.

Ejemplo:

Al conectar el cordón de alimentación de CA, parpadea el botón II SET para guiarle en el ajuste del reloj.

**Uso de los auriculares**

Conecte los auriculares a la toma PHONES con una clavija de estéreo estándar (ø6,3 mm).

Con esta conexión, no se oír el sonido proveniente de los altavoces.

**Después de una interrupción eléctrica**

Se requiere ajuste del reloj. (Véase la página 21.)

• Si el tiempo de interrupción es más de 24 horas, deben memorizarse nuevamente las emisoras y ajustar las fijaciones de reproducción o grabación del temporizador.

## MODE DEMO (DEMONSTRATION)

Quand on branche le cordon secteur, la fenêtre d'affichage montre les fonctions mémorisées de l'appareil.

Lors de la mise sous tension, l'affichage de démonstration est caché par l'affichage d'opération. Quand l'alimentation est coupée, il est rétabli.

**Pour annuler le mode DEMO → A**

Appuyer sur la touche DEMO.

**Pour repasser au mode DEMO**

Appuyer de nouveau sur la touche DEMO.

**Après une interruption d'alimentation**

L'appareil passe au mode DEMO.

## AVANT L'UTILISATION

**Pour mettre l'appareil sous tension → B**

Appuyer sur la touche POWER.

On peut aussi mettre l'appareil sous tension en appuyant sur une des touches de lecture directe. (Voir "FONCTIONS DE LECTURE DIRECTE".)

Le compartiment à disques peut s'ouvrir et se fermer pour réinitialiser l'appareil.

**Après l'utilisation**

Appuyer sur la touche POWER pour couper l'alimentation. L'affichage passe à l'horloge ou au mode DEMO.

**Après la mise sous tension de l'appareil**

La fenêtre clignotante située au-dessus du compartiment à disques s'allume.

Pendant quatre secondes, la touche de fonction utilisée en dernier clignote en rouge.

Aucune opération ne peut être effectuée pendant cette période de quatre secondes.

**Fenêtre clignotante → C**

La fenêtre clignotante indique que l'appareil est sous tension. Elle clignote quand le compartiment à disques est ouvert ou fermé, et quand les plateaux tournent.

Pour l'éteindre, appuyer sur la touche CD tout en appuyant sur la touche ■ CLEAR.

Pour la rallumer, procéder de la même manière.

• Ne pas effectuer cette opération pendant l'enregistrement.

**Guide par éclairage → D**

Chaque fois qu'on appuie sur une des touches de fonction, les touches correspondant à cette opération s'allument ou clignotent. Exemple:

Quand on branche le cordon secteur, la touche II SET clignote pour guider dans le réglage de l'heure courante.

**Utilisation d'un casque**

Brancher un casque muni d'une fiche stéréo standard (6,3 mm ø) à la prise PHONES.

Aucun son ne sort par les enceintes quand un casque est branché.

**Après une interruption d'alimentation**

L'heure courante doit de nouveau être réglée. (Voir page 21.)

• Si l'interruption dure plus d'environ 24 heures, il faudra également effectuer la mémorisation de stations et les réglages de lecture ou d'enregistrement commandé par la minuterie.

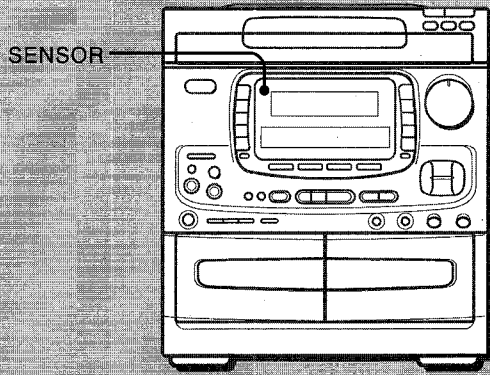

**A**

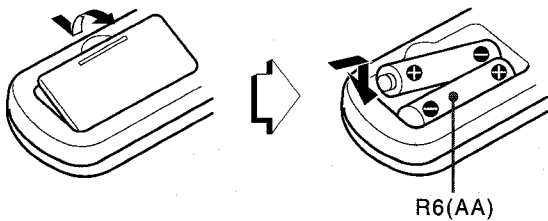

**B**

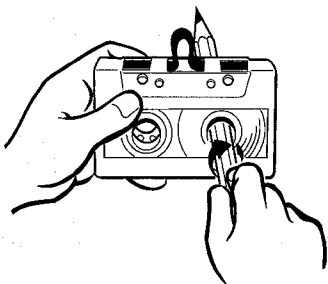

**C**

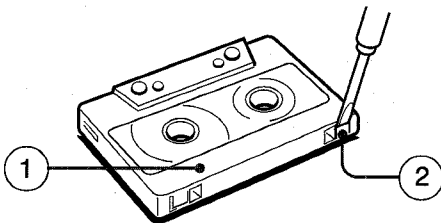

**D**

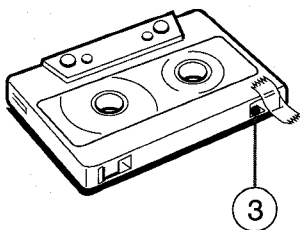

**DIRECT PLAY FUNCTIONS**

You can turn the unit on and start playback immediately by pressing one of the direct play buttons.

To listen to the tuner, a tape, or discs loaded in the disc compartment, you have only to press the TUNER/BAND button, the TAPE/DECK 1/2 button or the CD button.

**NOTE**

Pressing the CD button or the TAPE/DECK 1/2 button during turning on the unit does not select direct play. Press the ◀▶ button.

**REMOTE CONTROL**

**Inserting batteries**

Detach the battery cover on the rear of the remote control and insert two R6 (size AA) batteries. → **A**

**When to replace the batteries**

The maximum operational distance of the remote control should be approximately 5 meters (16 feet). When this distance decreases, replace the batteries with new ones.

**NOTE**

- Do not mix different types of batteries, or old batteries with new ones.
- If you are not going to use the unit for a long period of time, remove the batteries to prevent possible electrolyte leakage.

**Hints for correct operation**

The remote control may not operate correctly when:

- the line of sight between the remote control and the unit's remote sensor is exposed to intense light, such as direct sunlight.
- other remote controls are used nearby (television etc.).

**CASSETTE TAPES**

**Usable tapes**

For playback, use normal (type I), CrO<sub>2</sub> (type II), and metal (type IV) tapes.

For recording, use normal (type I) and CrO<sub>2</sub> (type II) tapes.

The proper bias and equalization to suit the type of tape are selected automatically.

**Tape slack**

Take up slack in the tape with a pencil or similar tool before use. Slack tape may break or jam in the mechanism. → **B**

**120-minute or longer tapes**

These are extremely thin and easily deformed or damaged. They are not recommended.

**To prevent accidental erasure**

Break off the plastic tabs on the cassette tape after recording, with a screwdriver or other pointed tool. → **C**

- ① Side A
- ② Tab for side A

To record on the tape again, cover the tab openings with cellophane tape. (On CrO<sub>2</sub> tapes, take care not to cover the CrO<sub>2</sub> tape detection slot ③.) → **D**

**To demagnetize the heads**

The heads may become magnetized after long-term use. This may narrow the output range of recorded tapes and increase noise. In this case, demagnetize the heads with a commercially available demagnetizer.

## FUNCIONES DE REPRODUCCION DIRECTA

Usted podrá conectar la alimentación de la unidad e iniciar inmediatamente la reproducción presionando uno de los botones de reproducción directa.

Para escuchar programas de radiodifusión, una cinta, o discos compactos cargados en el compartimiento de discos, solamente tendrá que presionar el botón TUNER/BAND, el botón TAPE/DECK 1/2 o el botón CD.

### NOTA

Al presionar el botón CD o el botón TAPE/DECK 1/2 estando conectada la alimentación de la unidad no se seleccionará la reproducción directa. Presione el botón ◀▶.

## CONTROL REMOTO

### Inserción de las pilas

Abra la tapa del compartimiento de pilas situada en la trasera del control remoto e inserte dos pilas R6 (tamaño AA). → **A**

### Reemplazo de las pilas

La distancia máxima de operación entre el control remoto y el aparato debe ser de 5 metros. Cuando disminuya esta distancia, reemplace las pilas con las nuevas.

### NOTA

- No mezcle diferentes tipos de pila, ni pilas viejas con las nuevas.
- Cuando no vaya a utilizar el aparato por largo tiempo, quite las pilas para evitar posible fuga electrolítica.

### Consejos útiles para la correcta operación

El control remoto puede operar incorrectamente cuando:

- la línea de visión entre el control remoto y el sensor del control remoto del aparato está expuesta a la luz intensa, tal como la luz directa del sol.
- otros controles remotos están usándose en la cercanía (televisor, etc.).

## CASSETTES DE CINTAS

### Cintas utilizables

Para la reproducción, utilice las cintas normales (tipo I), CrO<sub>2</sub> (tipo II) y cinta metálica (tipo IV).

Para la grabación, utilice las cintas normales (tipo I) y CrO<sub>2</sub> (tipo II). Se seleccionan automáticamente la polarización y la ecualización adecuadas al tipo de la cinta.

### Cinta floja

Tense la cinta floja con un lápiz u otro objeto similar. La cinta floja puede romperse o agarrotarse en el mecanismo de la cinta. → **B**

### Cintas de 120 minutos o mayor

Estas cintas son muy delgadas y tienden a deformarse o dañarse, por lo que se recomienda no utilizarlas.

### Para evitar borraduras accidentales

Rompa las lengüetas de plástico del cassette después de la grabación, con undestornillador u otra herramienta puntiaguda.

→ **C**

① Cara A

② Lengüeta para la cara A

Para grabar sobre una cinta grabada, cubra las aberturas de lengüeta con una cinta adhesiva. (En caso de las cintas CrO<sub>2</sub>, cúdese de no tapar la ranura de detección ③ de la cinta CrO<sub>2</sub>.) → **D**

### Para desmagnetizar las cabezas

Las cabezas pueden magnetizarse después de la utilización prolongada. Esto puede estrechar la gama de salida de las cintas grabadas y aumentar el ruido. En este caso, desmagnetice las cabezas con un desmagnetizador adquirido en una tienda del ramo.

## FONCTIONS DE LECTURE DIRECTE

On peut mettre l'appareil sous tension et démarrer la lecture immédiatement en appuyant sur une des touches de lecture directe.

Pour écouter le tuner, une cassette ou les disques se trouvant dans le compartiment, il suffit d'appuyer sur la touche TUNER/BAND, la touche TAPE/DECK 1/2 ou la touche CD.

### REMARQUE

Une pression sur la touche CD ou la touche TAPE/DECK 1/2 pendant la mise sous tension ne sélectionne pas la lecture directe. Appuyer sur la touche ◀▶.

## TELECOMMANDE

### Mise en place des piles

Enlever le couvercle des piles du dos de la télécommande et mettre deux piles R6 (taille AA) en place. → **A**

### Quand remplacer les piles

La distance maximale de fonctionnement de la télécommande doit être d'environ cinq mètres. Lorsque cette distance diminue, remplacer les piles par des neuves.

### REMARQUE

- Ne pas mélanger différents types de piles, ni des vieilles piles avec des neuves.
- Si la télécommande ne doit pas être utilisée pendant longtemps, enlever les piles pour éviter tout risque de fuite d'électrolyte.

### Conseils pour un fonctionnement correct

La télécommande risque de ne pas fonctionner correctement quand:

- l'espace entre la télécommande et le capteur de l'appareil est exposé à une lumière intense, comme le soleil.
- d'autres télécommandes (téléviseur, etc.) sont utilisées à proximité.

## CASSETTES

### Cassettes utilisables

Pour la lecture, utiliser des cassettes normales (type I), CrO<sub>2</sub> (type II) ou au métal (type IV).

Pour l'enregistrement, utiliser des cassettes normales (type I) ou CrO<sub>2</sub> (type II).

La polarisation et l'égalisation adaptées au type de cassette sont sélectionnées automatiquement.

### Tension du ruban

Avant d'utiliser une cassette, utiliser un crayon ou un objet similaire pour tendre le ruban magnétique.

Un ruban magnétique détendu peut se rompre ou s'em mêler dans le mécanisme. → **B**

### Cassettes de 120 minutes ou plus

Le ruban magnétique de ces cassettes est extrêmement fin et se déforme et s'endommage facilement. Ces cassettes ne sont pas recommandées.

### Pour éviter un effacement accidentel

Utiliser un tournevis ou tout autre objet effilé pour casser les ergots en plastique après l'enregistrement. → **C**

① Face A

② Ergot pour la face A

Pour enregistrer de nouveau sur une cassette, recouvrir les cavités des ergots avec du ruban adhésif. (Sur les cassettes CrO<sub>2</sub>, faire attention à ne pas recouvrir les rainures de détection ③.) → **D**

### Pour démagnétiser les têtes

A la longue, les têtes peuvent devenir magnétisées. Ceci peut rétrécir la plage de sortie des cassettes enregistrées et augmenter le bruit. Le cas échéant, démagnétiser les têtes avec un dispositif de démagnétisation disponible dans le commerce.

# SETTING THE CLOCK

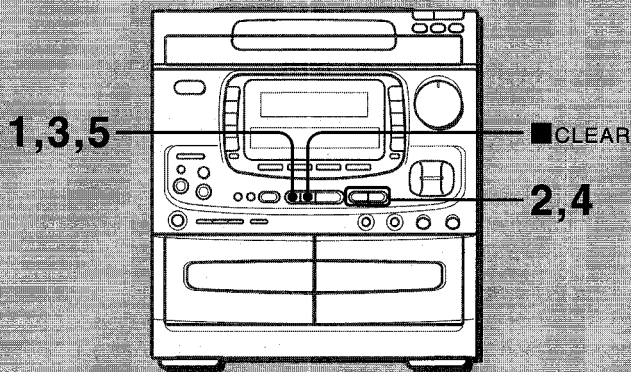

When you first connect the AC cord, the **II SET** button flashes to inform you that the current time needs to be set. Set the time as follows, while the power is still off.

**1 Press the **II SET** button.**

The hour flashes.

**2 Press the **◀◀ DOWN** or **▶▶ UP** button to designate the hour.**

**3 Press the **II SET** button to set the hour.**

The hour stops flashing and the minute starts flashing.

**4 Press the **◀◀ DOWN** or **▶▶ UP** button to designate the minute.**

**5 Press the **II SET** button to set the minute and complete setting.**

The minute stops flashing in the display and the clock starts running from 00 seconds.

To set the time more accurately, press the **II SET** button when another clock or a time signal indicates that the current time is 00 seconds.

Each colon flash in the display indicates one second.

**To correct the current time → **A****

Press the **CLOCK** button on the remote control. The clock is displayed for 4 seconds.

Within this period, press the **II SET** button and continue by following steps 2 to 5.

**To display the current time while the power is on**

Press the **CLOCK** button on the remote control. The current time is displayed for 4 seconds.

However, the time cannot be displayed, during recording.

**To switch to the 24-hour standard**

The clock is factory-set to the 12-hour standard. To switch to the 24-hour standard, press the **CLOCK** button on the remote control and then press the **■** button within 4 seconds. Repeat the same procedure to restore the 12-hour standard.

**After a power interruption**

If you switch the display to clock, the clock flashes to remind you that the current time needs to be reset.

**A**

CLOCK



## AJUSTE DEL RELOJ

Al conectar el cordón CA, parpadea el botón **II SET** para informarle que la indicación horaria debe ajustarse. Ajuste la indicación horaria mientras que la alimentación esté desconectada.

### 1 Presione el botón **II SET**.

Parpadea la hora.

### 2 Presione el botón **◀◀ DOWN** o **▶▶ UP** para ajustar la hora.

### 3 Presione el botón **II SET** para fijar la hora.

La indicación de "hora" deja de parpadear y empieza a parpadear la indicación de "minutos"

### 4 Presione el botón **◀◀ DOWN** o **▶▶ UP** para ajustar los minutos.

### 5 Presione el botón **II SET** para fijar los minutos y terminar el ajuste del reloj.

La indicación de "minutos" deja de parpadear en el visualizador y el reloj se pone en funcionamiento de 00 segundos.

Para obtener la indicación más exacta del reloj, presione el botón **II SET** en el preciso momento que se dé la señal horaria oficial.

Cada destello del punto en el visualizador indica un segundo.

#### Para corregir la indicación horaria → **A**

Presione el botón **CLOCK** del control remoto. El reloj se visualiza durante 4 segundos.

Dentro de este período, presione el botón **II SET** y siga los pasos 2 al 5.

#### Para visualizar la hora con la alimentación conectada

Presione el botón **CLOCK** del control remoto. La presente hora se visualiza durante 4 segundos. Sin embargo, esto no puede obtenerse durante la grabación.

#### Para cambiar a la indicación del sistema de 24 horas

El reloj está ajustado en fábrica al sistema de 12 horas. Para cambiar al sistema de indicación de 24 horas, presione el botón **CLOCK** del control remoto y luego oprima el botón **■** dentro de 4 segundos. Repita el mismo procedimiento para restablecer el reloj a la indicación del sistema de 12 horas.

#### Después de una interrupción eléctrica

Si intenta visualizar el reloj, el reloj parpadea para indicarle que debe ajustarse la hora.

## REGLAGE DE L'HORLOGE

Quand on branche le cordon secteur, la touche **II SET** clignote pour signaler que l'heure courante doit être réglée. L'alimentation étant coupée, régler l'heure comme décrit ci-dessous.

### 1 Appuyer sur la touche **II SET**.

Les heures clignotent.

### 2 Appuyer sur la touche **◀◀ DOWN** ou **▶▶ UP** pour spécifier les heures.

### 3 Appuyer sur la touche **II SET** pour régler les heures.

Les heures arrêtent de clignoter et les minutes se mettent à clignoter.

### 4 Appuyer sur la touche **◀◀ DOWN** ou **▶▶ UP** pour spécifier les minutes.

### 5 Appuyer sur la touche **II SET** pour régler les minutes et terminer le réglage.

Les minutes arrêtent de clignoter sur l'affichage et l'horloge démarre à 00 seconde.

Pour régler l'heure avec plus de précision, appuyer sur la touche **II SET** quand une autre horloge ou un signal horaire indique que l'heure courante est à 00 seconde.

Chaque clignotement des points sur l'affichage indique une seconde.

#### Pour corriger l'heure courante → **A**

Appuyer sur la touche **CLOCK** de la télécommande. L'horloge est affichée pendant quatre secondes.

Pendant cette période, appuyer sur la touche **II SET** et continuer en suivant les étapes 2 à 5.

#### Pour afficher l'heure courante quand la chaîne est sous tension

Appuyer sur la touche **CLOCK** de la télécommande. L'heure courante est affichée pendant quatre secondes.

Toutefois, l'heure ne peut pas être affichée pendant l'enregistrement.

#### Pour passer au format de 24 heures

L'horloge est réglée à la fabrique sur le format de 12 heures. Pour passer au format de 24 heures, appuyer sur la touche **CLOCK** de la télécommande puis appuyer sur la touche **■** dans les quatre secondes qui suivent. Pour revenir au format de 12 heures, procéder de la même manière.

#### Après une interruption d'alimentation

Si on passe à l'affichage de l'horloge, elle clignote pour signaler que l'heure courante doit être réglée de nouveau.

# ADJUSTING THE SOUND

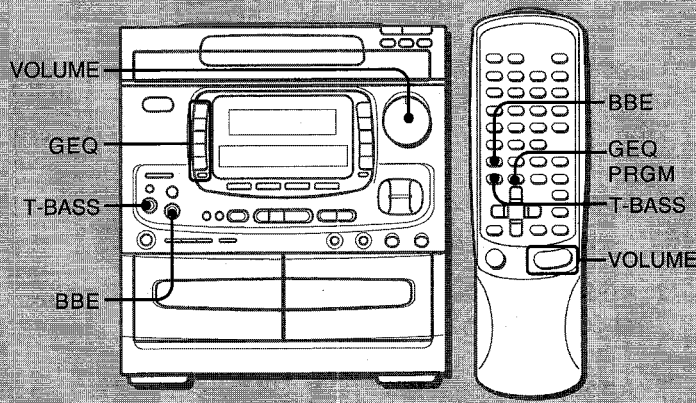

## VOLUME → A

Adjust the volume with the VOLUME control. Turn the control clockwise to increase the volume, and turn the control counterclockwise to decrease the volume.

### When using the remote control

Press the VOLUME buttons. Pressing the ^ button increases the volume, and pressing the v button decreases the volume.

## BBE system — For clear and vivid high-definition sound → B

The BBE system enhances the clarity of high-frequency sounds. It also helps your voice to be clearer when singing with the Karaoke functions.

Press the BBE button. Each time it is pressed, the level changes. Select one of the four levels, or the off position, to suit your preference.

## SUPER T-BASS — For louder deep bass → C

T-BASS function enhances the realism of low-frequency sounds. Press the T-BASS button. Each time it is pressed, the level changes. Select one of the four levels, or the off position, to suit your preference.

# THE GEQ (GRAPHIC EQUALIZER)

For greater listening pleasure, you can select one of 4 different equalization curves programmed into this unit. You can also manually preset 4 other equalization curves as you wish.

## SELECTING A PROGRAM-PRESET EQUALIZATION CURVE

Press the PRGM/MANUAL button of the GEQ so that ROCK, POP, JAZZ or CLASSIC in the display is surrounded by red, and press the ROCK, POP, JAZZ or CLASSIC button of the GEQ. → D

### To select with the remote control

Press the GEQ PRGM button repeatedly until the desired equalization curve is displayed.

### The program preset sounds

ROCK: Powerful sound emphasizing treble and bass

POP: More presence in the vocals and midrange

JAZZ: Accented lower frequencies for jazz-type music

CLASSIC: Enriched sound with heavy bass and fine treble

### To cancel the selected mode → E

Press the OFF button of the GEQ so that EQ OFF is displayed.

**A**

**B**

**C**

**D**

**E**

## AJUSTE DEL SONIDO

### VOLUMEN → A

Ajuste el volumen con el control VOLUME.  
Gire el control hacia la derecha para aumentar el volumen, y hacia la izquierda para reducirlo.

#### Cuando utilice el control remoto

Presione los botones VOLUME. Al presionar el botón  $\wedge$ , el volumen aumentará, y al presionar el botón  $\vee$ , el volumen se reducirá.

### Sistema BBE — Para obtener un sonido altamente nítido y vívido → B

El sistema BBE hace más nítido el sonido de alta frecuencia. Ayuda también a hacer más nítido su voz cuando cante con las funciones de Karaoke.

Presione el botón BBE. Cada vez que presione este botón, cambia el nivel. Seleccione uno de los cuatro niveles, o la posición desconectada, según su gusto.

### SUPER T-BASS — Para hacer más intenso los tonos graves profundos → C

La función T-BASS hace más real el sonido de baja frecuencia. Presione el botón T-BASS. Cada vez que presione este botón, cambia el nivel. Seleccione uno de los tres niveles o la posición desconectada, según su gusto.

## GEQ (ECUALIZADOR GRAFICO)

Para disfrutar más del sonido, podrá seleccionar una de 4 diferentes curvas de ecualización programadas en esta unidad. Usted también podrá programar manualmente otras 4 curvas de ecualización que desee.

### SELECCION DE UNA CURVA DE ECUALIZACION PROGRAMADA

Presione el botón PRGM/MANUAL del GEQ de forma que la indicación ROCK, POP, JAZZ, o CLASSIC quede rodeada en rojo, y luego presione el botón ROCK, POP, JAZZ, o CLASSIC del GEQ. → D

#### Para seleccionar con el control remoto

Presione repetidamente el botón GEQ PRGM hasta que se visualice la curva de ecualización deseada.

#### Sonidos programados

ROCK: Sonido potente que enfatiza los agudos y los graves  
POP: Más presencia en la parte vocal y en la gama media  
JAZZ: Frecuencias bajas acentuadas para la música de tipo jazz  
CLASSIC: Sonido enriquecido con graves pesados y agudos definidos

#### Para cancelar el modo seleccionado → E

Presione el botón OFF del GEQ de forma que se visualice EQ OFF.

## REGLAGE DU SON

### VOLUME → A

Régler le volume avec la commande VOLUME.  
Tourner la commande vers la droite pour monter le volume, ou vers la gauche pour le baisser.

#### Quand on utilise la télécommande

Appuyer sur les touches VOLUME. Une pression sur la touche  $\wedge$  monte le volume, et une pression sur la touche  $\vee$  le baisse.

### Système BBE — Pour un son clair et de haute définition → B

Le système BBE améliore la clarté des sons de haute fréquence. Il permet également d'obtenir une voix plus claire quand on chante avec les fonctions Karaoke.

Appuyer sur la touche BBE. A chaque pression sur cette touche, le niveau change. Sélectionner un des quatre niveaux ou la position de repos, comme on préfère.

### SUPER T-BASS — Pour des basses plus graves et profondes → C

Le système T-BASS améliore le réalisme des sons de basse fréquence.

Appuyer sur la touche T-BASS. A chaque pression sur cette touche, le niveau change. Sélectionner un des quatre niveaux ou la position de repos, comme on préfère.

## GEQ (EGALISEUR GRAPHIQUE)

Pour un plus grand plaisir d'écoute, on peut sélectionner une des quatre courbes d'égalisation différentes programmées dans cet appareil. On peut aussi préréglé manuellement quatre autres courbes comme on veut.

### SELECTION D'UN COURBE D'EGALISATION PROGRAMMEE

Appuyer sur la touche PRGM/MANUAL du GEQ de manière que ROCK, POP, JAZZ ou CLASSIC sur l'affichage soit entouré de rouge, puis appuyer sur la touche ROCK, POP, JAZZ ou CLASSIC du GEQ. → D

#### Pour sélectionner avec la télécommande

Appuyer sur la touche GEQ PRGM à plusieurs reprises jusqu'à ce que la courbe d'égalisation désirée soit affichée.

#### Sons préréglés programmés

ROCK: Son puissant accentuant les aigus et les graves  
POP: Présence accrue des parties vocales et de la gamme moyenne  
JAZZ: Fréquences basses accentuées pour la musique de jazz  
CLASSIC: Son enrichi avec des graves puissants et des aigus fins

#### Pour annuler le mode sélectionné → E

Appuyer sur la touche OFF du GEQ de manière que EQ OFF soit affiché.

**THE GEQ (GRAPHIC EQUALIZER)**

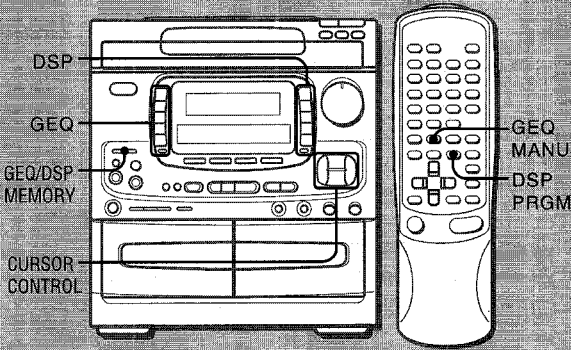

**A**

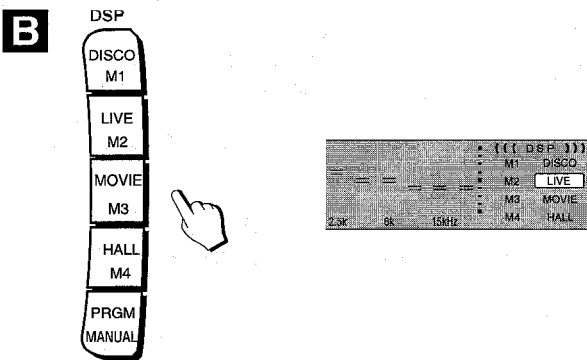
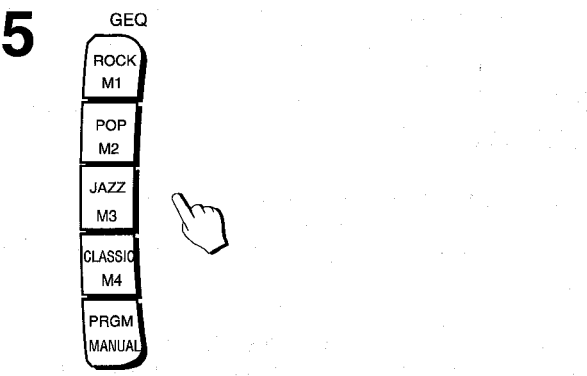
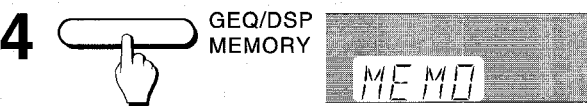
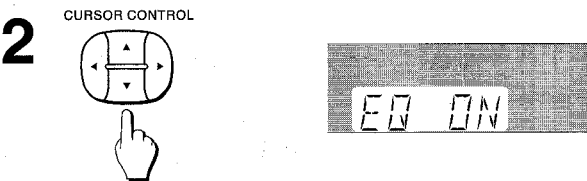
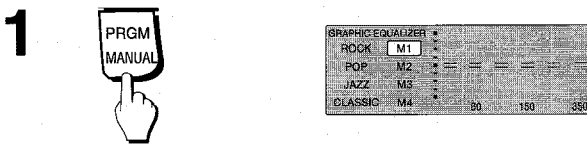

**PRESETTING AN EQUALIZATION CURVE MANUALLY → A**

- 1 Press the PRGM/MANUAL button of the GEQ so that one of the GEQ M1 to M4 indicators in the display is surrounded by red.
- 2 Press one of the CURSOR CONTROL buttons to display EQ ON.  
While EQ ON is displayed, go to next step.  
If DELAY is displayed, press the OFF button of the DSP.
- 3 Press the CURSOR CONTROL buttons to adjust the level of the frequency.  
◀/▶: To select the frequency  
▲/▼: To adjust the level
- 4 Press the GEQ/DSP MEMORY button.  
While MEMO is displayed, go to next step.  
If MEMO goes out, press it again.
- 5 Press one of the GEQ M1-M4 buttons to store the frequency level.

**To select a manual-preset GEQ**

- 1 Press the GEQ PRGM/MANUAL button so that one of the GEQ M1 to M4 indicators in the display is surrounded by red.
- 2 Press one of the GEQ M1-M4 buttons.

**To select with the remote control**

Press the GEQ MANU button repeatedly until the desired equalization curve is displayed.

**THE DSP (DIGITAL SIGNAL PROCESSOR)**

The DSP function adjusts the reverb level and delay time to give a resonant surround sound during playback, allowing you to enjoy the real sound presence of different environments.

This unit has been programmed with 4 different DSP modes. You can also create and store up to 4 of your own surround settings.

**SELECTING A PROGRAM-PRESET DSP SURROUND SOUND**

Press the PRGM/MANUAL button of the DSP so that DISCO, LIVE, MOVIE or HALL in the display is surrounded by red, and press the DISCO, LIVE, MOVIE or HALL button of the DSP. → B

**To select with the remote control**

Press the DSP PRGM button until the desired mode is displayed.

**Sound characteristics of DSP modes**

Equalization curves are selected automatically to match the selected DSP sound.

DISCO: Little reverb and medium range surround to resemble a disco. The graphic equalizer is set to ROCK.

LIVE: Little reverb and narrow range surround to resemble a live stage. The graphic equalizer is set to POP.

MOVIE: Little reverb and medium range surround to resemble a movie theater. The graphic equalizer is set to JAZZ.

HALL: Long reverb and wide range surround to resound like a concert hall. The graphic equalizer is set to CLASSIC.

- The graphic equalization curve can also be selected or turned off as you prefer.
- The graphic equalizer is not turned off by turning off the DSP.

**GEQ (ECUALIZADOR GRAFICO)****MEMORIZACION MANUAL DE UNA CURVA DE ECUALIZACION → **

- 1 Presione el botón PRGM/MANUAL del GEQ de forma que en el visualizador se rodee en rojo uno de los indicadores GEQ M1 a M4.
- 2 Presione uno de los botones CURSOR CONTROL para hacer que se visualice EQ ON.  
Mientras esté visualizándose EQ ON, vaya al paso siguiente. Si se visualiza DELAY, presione el botón OFF del DSP.
- 3 Presione los botones CURSOR CONTROL para ajustar el nivel de la frecuencia.  
◀/▶: Para seleccionar la frecuencia  
▲/▼: Para ajustar el nivel
- 4 Presione el botón GEQ/DSP MEMORY.  
Mientras esté visualizándose MEMO, vaya al paso siguiente. Si se apaga MEMO, presiónelo otra vez.
- 5 Presione uno de los botones GEQ M1-M4 para almacenar el nivel de frecuencia.

**Para seleccionar una curva de ecualización manualmente programada**

- 1 Presione el botón GEQ PRGM/MANUAL de forma que en el visualizador se rodee en rojo uno de los indicadores GEQ M1 a M4.
- 2 Presione uno de los botones GEQ M1-M4.

**Para seleccionar con el control remoto**

Presione repetidamente el botón GEQ MANU hasta que se visualice la curva de ecualización deseada.

**DSP (PROCESADOR DE SEÑAL DIGITAL)**

La función del DSP ajustará el nivel de reverberación y el tiempo de retardo para ofrecer un sonido perimétrico resonante durante la reproducción, permitiéndole disfrutar de presencia de sonido real de diferentes ambientes.

Esta unidad ha sido programada con 4 diferentes modos del DSP. Usted también podrá crear y almacenar hasta 4 ajustes de efectos perimétricos que desee.

**SELECCION DE UN SONIDO PERIMETRICO PROGRAMADO DEL DSP**

Presione el botón PRGM/MANUAL del DSP de forma que en el visualizador se rodee en rojo uno de los indicadores DISCO, LIVE, MOVIE, o HALL, y luego presione el botón DISCO, LIVE, MOVIE, o HALL del DSP. → 

**Para seleccionar con el control remoto**

Presione el botón DSP PRGM hasta que se visualice el modo deseado.

**Características del sonido de los modos DSP**

Las curvas de ecualización se seleccionarán automáticamente de acuerdo con el sonido del DSP elegido.

DISCO: Ligera reverberación y sonido perimétrico de la gama media para reproducir el ambiente de una discoteca. El ecualizador gráfico se ajustará a ROCK.

LIVE: Ligera reverberación y sonido perimétrico de gama estrecha para reproducir una actuación en directo. El ecualizador gráfico se ajustará a POP.

MOVIE: Ligera reverberación y sonido perimétrico de la gama media para reproducir el ambiente de una sala de cine. El ecualizador gráfico se ajustará a JAZZ.

HALL: Reverberación larga y sonido perimétrico de gama amplia para reproducir el sonido de una sala de conciertos. El ecualizador gráfico se ajustará a CLASSIC.

- La curva de ecualización gráfica también podrá seleccionarse o apagarse, como usted prefiera.
- El ecualizador gráfico no se apagará al apagar el DSP.

**GEQ (EGALISEUR GRAPHIQUE)****PREREGLAGES MANUEL D'UNE COURBE D'EGALISATION → **

- 1 Appuyer sur la touche PRGM/MANUAL du GEQ de manière qu'un des indicateurs GEQ M1 à M4 sur l'affichage soit entouré de rouge.
- 2 Appuyer sur une des touches CURSOR CONTROL pour afficher EQ ON.  
Pendant que EQ ON est affiché, passer à l'étape suivante. Si DELAY est affiché, appuyer sur la touche OFF du DSP.
- 3 Appuyer sur les touches CURSOR CONTROL pour régler le niveau de la fréquence.  
◀/▶: Pour sélectionner la fréquence  
▲/▼: Pour régler le niveau
- 4 Appuyer sur la touche GEQ/DSP MEMORY.  
Pendant que MEMO est affiché, passer à l'étape suivante. Si MEMO s'éteint, appuyer de nouveau sur la touche.
- 5 Appuyer sur une des touches GEQ M1-M4 pour mémoriser le niveau de fréquence.

**Pour sélectionner une courbe d'égalisation pré-réglée manuellement**

- 1 Appuyer sur la touche GEQ PRGM/MANUAL de manière qu'un des indicateurs GEQ M1 à M4 sur l'affichage soit entouré de rouge.
- 2 Appuyer sur une des touches GEQ M1-M4.

**Pour sélectionner avec la télécommande**

Appuyer sur la touche GEQ MANU à plusieurs reprises jusqu'à ce que la courbe d'égalisation désirée soit affichée.

**DSP (PROCESSEUR NUMERIQUE DE SIGNAUX)**

La fonction DSP règle le niveau de réverbération et le temps de retard pour donner un son d'ambiance résonnant pendant la lecture, permettant ainsi d'apprécier la vraie présence sonore de divers environnements.

Cet appareil a été programmé avec quatre modes DSP différents. On peut aussi créer et mémoriser jusqu'à quatre réglages d'ambiance.

**SELECTION D'UN SON D'AMBIANCE DSP PROGRAMME**

Appuyer sur la touche PRGM/MANUAL du DSP de manière que DISCO, LIVE, MOVIE ou HALL sur l'affichage soit entouré de rouge, puis appuyer sur la touche DISCO, LIVE, MOVIE ou HALL du DSP. → 

**Pour sélectionner avec la télécommande**

Appuyer sur la touche DSP PRGM jusqu'à ce que le mode désiré soit affiché.

**Caractéristiques sonores des modes DSP**

Une courbe d'égalisation est sélectionnée automatiquement en fonction du son DSP sélectionné.

DISCO: Petite réverbération et ambiance de plage moyenne pour donner un son ressemblant à celui d'une discothèque. L'égaliseur graphique est réglé sur ROCK.

LIVE: Petite réverbération et ambiance de plage étroite pour donner un son ressemblant à celui d'une scène en direct. L'égaliseur graphique est réglé sur POP.

MOVIE: Petite réverbération et ambiance de plage moyenne pour donner un son ressemblant à celui d'une salle de cinéma. L'égaliseur graphique est réglé sur JAZZ.

HALL: Longue réverbération et ambiance de plage large pour donner un son résonnant comme celui d'une salle de concert. L'égaliseur graphique est réglé sur CLASSIC.

- La courbe d'égalisation graphique peut aussi être sélectionnée ou annulée, comme on préfère.
- L'égaliseur graphique n'est pas mis hors service en mettant le DSP hors service.

**THE DSP (DIGITAL SIGNAL PROCESSOR)**

**To cancel the selected DSP mode → A**

Press the OFF button of the DSP so that S-OFF is displayed.

**When the music source is monaural**

A simulated stereo effect can be obtained by selecting the LIVE and MOVIE modes. The other modes keep the source monaural.

**PRESETTING A DSP SURROUND SOUND MANUALLY**

**1 Press the PRGM/MANUAL button of the DSP so that one of the DSP M1 to M4 indicators in the display is surrounded by red.**

**2 Press one of the CURSOR CONTROL buttons to display DELAY.**

While DELAY is displayed, go to the next step.

**3 Press the CURSOR CONTROL buttons to adjust the reverb time and delay time.**

◀/▶: To select elements for DSP sound → ②

▲/▼: To adjust the level or switch the position

DELAY (delay time)

Increasing the number in the display increases the delay time and surround effect. 12, 18, 32, 41, 49, 98, 130 mSec and the off position can be selected.

D-VOL (delay volume)

Increasing the number in the display increases the reverb effect level and surround effect. -15, -12, -9, -6, -3, 0, +3 and the off position can be selected.

FB ON/OFF (feedback)

When FB ON is displayed, the sound is echoed.

IN L+R (input mode)

When L+R is displayed, the surround effect increases, especially in the center. When L-R is displayed, it increases on the outside.

**4 Press the GEQ/DSP MEMORY button.**

While MEMO is displayed, go to the next step. If MEMO goes out, press it again.

**5 Press one of the DSP M1-M4 buttons to store the reverb level and delay time.**

**To select a manual-preset DSP**

**1 Press the PRGM/MANUAL button of the DSP so that one of the DSP M1 to M4 indicators in the display is surrounded by red.**

**2 Press one of the DSP M1-M4 buttons.**

The equalization curve stored in GEQ M1-M4 is automatically selected with corresponding to DSP M1-M4.

**To select with the remote control**

Press the DSP MANU button until the desired mode is displayed.

**To check the DSP settings**

Press the ◀ or ▶ CURSOR CONTROL buttons. (If you press the ▲ or ▼ button, the settings are changed.)

**The CURSOR CONTROL buttons**

They can be also used to adjust the GEQ function. Be sure to press the PRGM/MANUAL button of the DSP before using them.

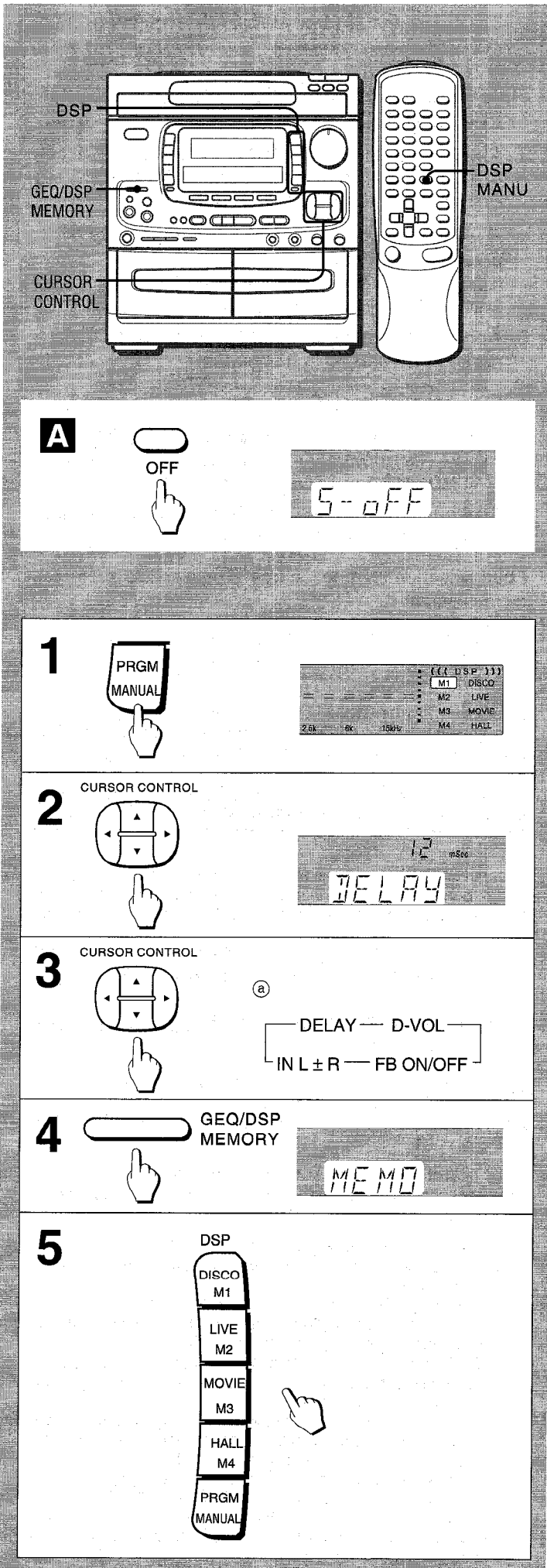



**DSP (PROCESADOR DE SEÑAL DIGITAL)**

Para cancelar el modo del DSP seleccionado → **A**

Presione el botón OFF del DSP de forma que se visualice S-OFF.

**Cuando la fuente de música sea monoaural**

Usted podrá obtener un efecto estéreo seleccionando los modos LIVE y MOVIE. Los otros modos mantendrán el sonido monoaural.

**PROGRAMACION MANUAL DE UN SONIDO PERIMETRICO DEL DSP**

1 Presione el botón PRGM/MANUAL del DSP de forma que en el visualizador se rodee en rojo uno de los indicadores DSP M1 a M4.

2 Presione uno de los botones CURSOR CONTROL para hacer que se visualice DELAY.

Mientras esté visualizándose DELAY, vaya al paso siguiente.

3 Presione los botones CURSOR CONTROL para ajustar el tiempo de reverberación y el tiempo de retardo.

◀/▶: Para seleccionar los elementos para el sonido del DSP → **A**

▲/▼: Para ajustar el nivel o cambiar la posición

**DELAY (tiempo de retardo)**

Aumentando el número en el visualizador aumenta el tiempo de retardo y el efecto perimétrico. Se pueden seleccionar las posiciones de 12, 18, 32, 41, 49, 98, 130 ms y la de apagado.

**D-VOL (volumen de retardo)**

Aumentando el número en el visualizador aumenta el nivel del efecto de reverberación y el efecto perimétrico. Se pueden seleccionar las posiciones -15, -12, -9, -6, -3, 0, +3 y la de apagado.

**FB ON/OFF (realimentación)**

Cuando se visualice FB ON, el sonido hará eco.

**IN L+R (modo de entrada)**

Cuando se visualice L+R, el efecto perimétrico aumentará, especialmente en el centro. Cuando se visualice L-R, éste aumentará en el exterior.

4 Presione el botón GEQ/DSP MEMORY.

Mientras esté visualizándose MEMO, vaya al paso siguiente. Si se apaga MEMO, presiónelo otra vez.

5 Presione uno de los botones DSP M1-M4 para almacenar el nivel de reverberación y el tiempo de retardo.

**Para seleccionar un sonido perimétrico del DSP manualmente programado**

1 Presione el botón PRGM/MANUAL del DSP de forma que en el visualizador se rodee en rojo uno de los indicadores DSP M1 a M4.

2 Presione uno de los botones DSP M1-M4.

La curva de ecualización almacenada en el GEQ M1-M4 se seleccionará automáticamente con el modo DSP M1-M4 correspondiente.

**Para seleccionar con el control remoto**

Presione el botón DSP MANU hasta que se visualice el modo deseado.

**Para comprobar los ajustes del DSP**

Presione los botones ◀ o ▶ CURSOR CONTROL. (Si presiona el botón ▲ o ▼, los ajustes se cambiarán.)

**Botones CURSOR CONTROL**

Estos botones se utilizan también para ajustar la función del GEQ. Cerciórese de presionar el botón PRGM/MANUAL del DSP antes de utilizarlos.

**DSP (PROCESSEUR NUMERIQUE DE SIGNAUX)**

Pour annuler le mode DSP sélectionné → **A**

Appuyer sur la touche OFF du DSP de manière que S-OFF soit affiché.

**Quand la source musicale est monophonique**

Un effet stéréo simulé peut être obtenu en sélectionnant les modes LIVE et MOVIE. Les autres modes gardent la source monophonique.

**PREREGLAGÉ MANUEL D'UN SON D'AMBIANCE DSP**

1 Appuyer sur la touche PRGM/MANUAL du DSP de manière qu'un des indicateurs DSP M1 à M4 sur l'affichage soit entouré de rouge.

2 Appuyer sur une des touches CURSOR CONTROL pour afficher DELAY.

Pendant que DELAY est affiché, passer à l'étape suivante.

3 Appuyer sur les touches CURSOR CONTROL pour régler le temps de réverbération et le temps de retard.

◀/▶: Pour sélectionner les éléments pour le son DSP → **A**

▲/▼: Pour régler le niveau ou changer la position

**DELAY (temps de retard)**

Le fait d'augmenter le nombre affiché augmente le temps de retard et l'effet d'ambiance. On peut sélectionner 12, 18, 32, 41, 49, 98, 130 ms ou la position de repos.

**D-VOL (volume du retard)**

Le fait d'augmenter le nombre affiché augmente le niveau d'effet de réverbération et l'effet d'ambiance. On peut sélectionner -15, -12, -9, -6, -3, 0, +3 ou la position de repos.

**FB ON/OFF (rétroaction)**

Quand FB ON est affiché, le son a de l'écho.

**IN L+R (mode d'entrée)**

Quand L+R est affiché, l'effet d'ambiance augmente, surtout au centre. Quand L-R est affiché, il augmente à l'extérieur.

4 Appuyer sur la touche GEQ/DSP MEMORY.

Pendant que MEMO est affiché, passer à l'étape suivante. Si MEMO s'éteint, appuyer de nouveau sur la touche.

5 Appuyer sur une des touches M1-M4 pour mémoriser le niveau de réverbération et le temps de retard.

**Pour sélectionner un son d'ambiance DSP préreglé manuellement**

1 Appuyer sur la touche PRGM/MANUAL du DSP de manière qu'un des indicateurs DSP M1 à M4 sur l'affichage soit entouré de rouge.

2 Appuyer sur une des touches DSP M1-M4.

La courbe d'égalisation affectée à GEQ M1-M4 est automatiquement sélectionnée avec le mode DSP M1-M4 correspondant.

**Pour sélectionner avec la télécommande**

Appuyer sur la touche DSP MANU jusqu'à ce que le mode désiré soit affiché.

**Pour contrôler les réglages DSP**

Appuyer sur la touche CURSOR CONTROL ◀ ou ▶. (Si on appuie sur la touche ▲ ou ▼, les réglages sont changés.)

**Touches CURSOR CONTROL**

Ces touches servent aussi pour le réglage de la fonction GEQ. Ne pas oublier d'appuyer sur la touche PRGM/MANUAL du DSP avant de les utiliser.

# BASIC OPERATIONS

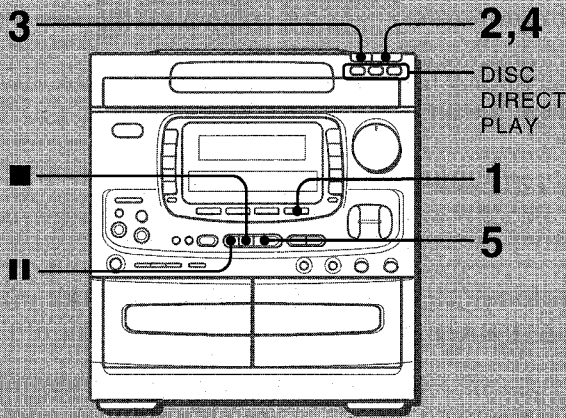

**1**

**2**

**3**

a

b

**4**

**5**

DIR/PRESET

DISC DIRECT PLAY

**1 Press the CD button.**

CD is displayed.

**If you press the button with power off**

The power is turned on and CD is displayed.

If a disc is loaded, play begins without any need to press the ◀▶ button (direct play function).

**2 Press the ▲ OPEN/CLOSE button to open the disc compartment.**

**3 Load disc(s) with the label side up.**

**a To play one or two discs**

Place the discs on trays 1 and 2.

**b To play three discs**

After placing two discs, press the DISC CHANGE button to rotate the trays. Place the next disc on tray 3.

**NOTE**

To load an 8-cm (3-inch) disc, put it onto the inner circle of the tray.

**4 Press the ▲ OPEN/CLOSE button to close the disc compartment.**

**DISPLAY**

- ① Selected disc number
- ② Total playing time of the selected disc
- ③ Total number of tracks on the selected disc
- ④ Music calendar

Note that only the first 20 tracks are displayed, even if the disc contains 21 tracks or more.

**5 Press the ◀▶ button to start play.**

Play begins with the disc on tray 1. All the discs are played once.

**DISPLAY**

- ① Number of track being played
- ② Playing time of track
- ③ Number of track being played flashes.

**During playback**

- The disc number on one of the DISC DIRECT PLAY buttons flashes and the other buttons light.
- A tray which has no disc is skipped and play proceeds to the next tray. The indicator of the skipped tray number goes out in the display.

**To stop play**

Press the ■ button.

To stop and open the tray at the same time, press the ▲ OPEN/CLOSE button.

**To pause**

Press the || button.

The || button flashes.

To resume play, press it again.

## OPERACIONES BASICAS

### 1 Presione el botón CD.

Se visualizará CD.

#### Si presiona el botón con la alimentación desconectada

La alimentación se conectará y se visualizará CD.

Si hay un disco cargado, la reproducción se iniciará sin necesidad de presionar el botón ◀▶ (función de reproducción directa).

### 2 Presione el botón ▲ OPEN/CLOSE para abrir el compartimiento de discos.

### 3 Coloque uno o más discos con su etiqueta hacia arriba.

#### a) Para tocar uno o dos discos

Coloque los discos en las bandejas 1 y 2.

#### b) Para tocar tres discos

Después de colocar dos discos, presione el botón DISC CHANGE para girar las bandejas. Coloque el siguiente disco sobre la bandeja 3.

#### NOTA

Para cargar un disco de 8cm, póngalo sobre el círculo interior de la bandeja.

### 4 Presione el botón ▲ OPEN/CLOSE para cerrar el compartimiento de discos.

#### VISUALIZACION

- ① Número del disco seleccionado
  - ② Tiempo de reproducción total del disco seleccionado
  - ③ Número total de canciones del disco seleccionado
  - ④ Calendario musical
- Tenga en cuenta que se visualizan sólo las primeras 20 canciones, aunque el disco contenga 21 o más canciones.

### 5 Presione el botón ▶◀ para iniciar la reproducción.

La reproducción inicia con el disco colocado en la bandeja 1. Todos los discos se reproducen una vez.

#### VISUALIZACION

- ① Número de la canción en reproducción
- ② Tiempo de reproducción de la canción
- ③ Parpadea el número de la canción en reproducción.

#### Durante la reproducción

- Parpadea el número del disco en uno de los botones DISC DIRECT PLAY y se encienden los otros botones.
- Se pasa por alto la bandeja sin disco y la reproducción prosigue a la siguiente bandeja. Se apaga el indicador correspondiente a la bandeja sin disco.

#### Para cesar la reproducción

Presione el botón ■.

Para cesar y abrir la bandeja al mismo tiempo, presione el botón ▲ OPEN/CLOSE.

#### Para hacer una pausa

Presione el botón II.

Parpadea el botón II.

Para reanudar la reproducción, presione nuevamente el mismo botón.

## OPERATIONS DE BASE

### 1 Appuyer sur la touche CD.

CD est affiché.

#### Si on appuie sur la touche quand l'appareil est hors tension

L'appareil est mis sous tension et CD est affiché.

Si un disque est en place, la lecture commence sans qu'il soit utile d'appuyer sur la touche ▶◀ (fonction de lecture directe).

### 2 Appuyer sur la touche ▲ OPEN/CLOSE pour ouvrir le compartiment à disques.

### 3 Mettre le(s) disque(s) en place avec l'étiquette en haut.

#### a) Pour lire un ou deux disques

Mettez les disques sur les plateaux 1 et 2.

#### b) Pour lire trois disques

Après avoir mis deux disques en place, appuyer sur la touche DISC CHANGE pour faire tourner les plateaux. Mettre l'autre disque en place sur le plateau 3.

#### REMARQUE

Pour lire un disque compact de 8 cm, le poser dans le renforcement circulaire du plateau.

### 4 Appuyer sur la touche ▲ OPEN/CLOSE pour fermer le compartiment à disques.

#### AFFICHAGE

- ① Numéro du disque sélectionné
  - ② Temps de lecture total du disque sélectionné
  - ③ Nombre total de plages du disque sélectionné
  - ④ Indicateur de plages
- Noter que seules les premières 20 plages sont affichées, même si le disque contient 21 plages ou plus.

### 5 Appuyer sur la touche ▶◀ pour démarrer la lecture.

La lecture commence par le disque du plateau 1. Tous les disques sont lus une fois.

#### AFFICHAGE

- ① Numéro de la plage en cours de lecture
- ② Temps de lecture de la plage
- ③ Le numéro de la plage en cours de lecture clignote.

#### Pendant la lecture

- Le numéro de disque sur une des touches DISC DIRECT PLAY clignote et les autres touches s'allument.
- Si un plateau est vide, il est sauté et la lecture passe au plateau suivant. L'indicateur du numéro du plateau sauté disparaît de l'affichage.

#### Pour arrêter la lecture

Appuyer sur la touche ■.

Pour arrêter la lecture et ouvrir le plateau en même temps, appuyer sur la touche ▲ OPEN/CLOSE.

#### Pour mettre en pause

Appuyer sur la touche II.

La touche II clignote.

Pour reprendre la lecture, appuyer de nouveau sur la touche.

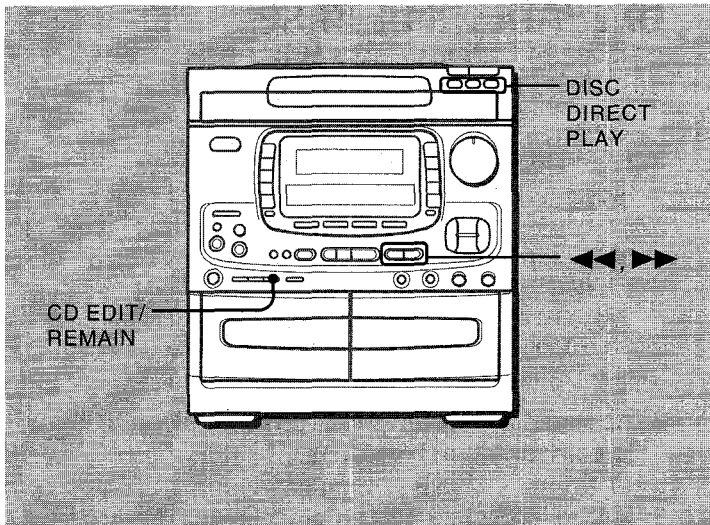

**To check the remaining time**

Press the CD EDIT/REMAIN button during playback. The amount of time remaining until all tracks finish playing is displayed.

To restore the play time display, press it again. When using the remote control, press the EDIT/REMAIN button.

**Searching for a particular point in a track**

You can locate a particular point in a track during play by monitoring fast forward sound or observing CD playing time in the display. Keep the ◀ DOWN or ▶ UP button pressed and release it at the desired point.

**Skipping to the beginning of a track**

You can locate the beginning of any track on disc. Press the ◀ DOWN or ▶ UP button repeatedly.

**To select a disc → A**

Press one of the DISC DIRECT PLAY buttons. The selected disc is played.

Only the selected disc number on the DISC DIRECT PLAY button flashes.

If you press one of the DISC DIRECT PLAY buttons with the power off, play begins with the selected disc.

- A disc can be selected during play.

**To remove discs**

Press the ▲ OPEN/CLOSE button to open the disc compartment. You can remove two discs. To remove the disc on the back tray, press the DISC CHANGE button to rotate the disc tray.

**If you press the ▲ OPEN/CLOSE button with the power off**  
The power is turned on and the disc compartment opens.

**NOTE**

- Do not tilt the unit with discs loaded. This may dislodge the discs. Use under these conditions may damage the discs.
- Do not place more than one compact disc on one disc tray at the same time.

**CHANGING DISCS DURING PLAY**

Up to two discs can be replaced during play. → B

- 1 Press the DISC CHANGE button to open the disc compartment.
- 2 Remove the discs and place other discs.  
The disc placed on the left side tray will be played next.
- 3 Press the ▲ OPEN/CLOSE button to close the disc compartment.  
All discs are played once.

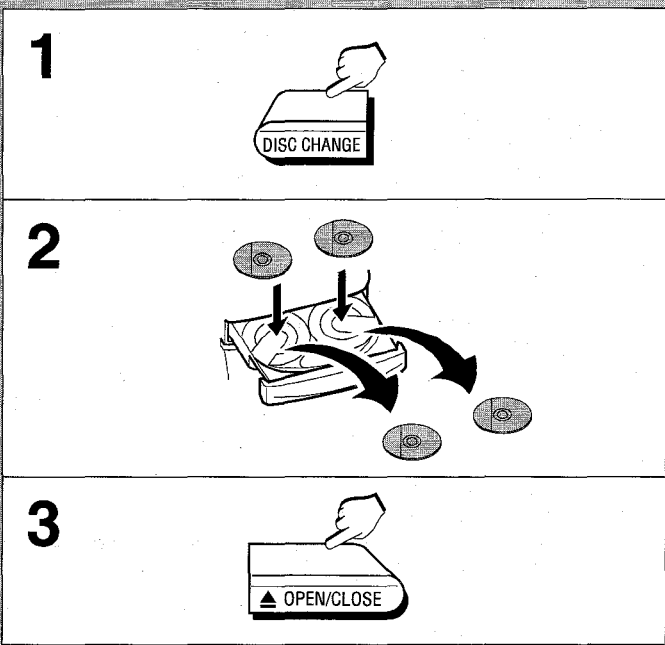
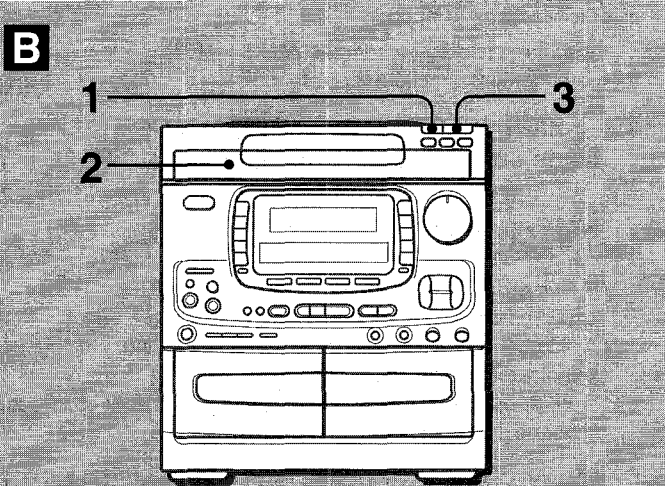
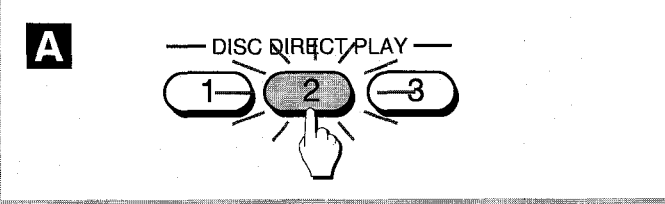

**Para verificar el tiempo restante**

Presione el botón CD EDIT/REMAIN durante la reproducción. Se visualiza el tiempo que queda hasta que termine la reproducción de todas las canciones.

Para restablecer a la indicación del tiempo de reproducción, presione otra vez el mismo botón.

Cuando utilice el control remoto, presione el botón EDIT/REMAIN.

**Búsqueda de un determinado punto de la canción**

Es posible ubicar un determinado punto de la canción durante la reproducción mediante el monitoreo de sonido a alta velocidad u observando el tiempo de reproducción del disco compacto en el visualizador.

Mantenga presionado el botón ◀◀ DOWN o ▶▶ UP y suéltelo cuando alcance el punto deseado.

**Salto al comienzo de una canción**

Es posible localizar el comienzo de cualquier canción de un disco. Presione repetidamente el botón ◀◀ DOWN o ▶▶ UP.

**Para seleccionar un disco → A**

Presione uno de los botones DISC DIRECT PLAY. Se reproduce el disco seleccionado.

Parpadea sólo el número del disco seleccionado sobre el botón DISC DIRECT PLAY.

Si presiona usted uno de los botones DISC DIRECT PLAY con la alimentación desconectada, la reproducción iniciará con el disco seleccionado.

- Durante la reproducción podrá reproducir un disco.

**Para sacar los discos**

Presione el botón ▲ OPEN/CLOSE para abrir el compartimiento de discos. Usted puede sacar dos discos. Para sacar el disco colocado en la bandeja posterior, presione el botón DISC CHANGE para que gire la bandeja de disco.

**Si presiona el botón ▲ OPEN/CLOSE con la alimentación desconectada**

Se conecta la alimentación y se abre el compartimiento de discos.

**NOTA**

- No incline el aparato con los discos colocados. Esto podría desubicar los discos. Y el uso en estas condiciones dañaría los discos.
- No coloque más de un disco compacto sobre una bandeja de disco al mismo tiempo.

**CAMBIO DE DISCOS DURANTE LA REPRODUCCION**

Puede cambiarse hasta dos discos durante la reproducción. → B

- 1 Presione el botón DISC CHANGE para abrir el compartimiento de discos.
- 2 Saque los discos y coloque los otros.  
El disco colocado en la bandeja izquierda se reproduce después del disco colocado en la bandeja derecha.
- 3 Presione el botón ▲ OPEN/CLOSE para cerrar el compartimiento de discos.  
Todos los discos se reproducen una vez.

**Pour vérifier le temps restant**

Appuyer sur la touche CD EDIT/REMAIN pendant la lecture. Le temps restant jusqu'à ce que toutes les plages soient lues est affiché.

Pour rétablir l'affichage du temps de lecture, appuyer de nouveau sur la touche.

Quand on utilise la télécommande, appuyer sur la touche EDIT/REMAIN.

**Recherche d'un point particulier sur une plage**

Pendant la lecture, on peut localiser un point particulier sur une plage en écoutant le son de détection à grande vitesse ou en observant le temps de lecture de disque compact sur l'affichage. Tenir la touche ◀◀ DOWN ou ▶▶ UP enfoncée et la relâcher lorsque le point souhaité est atteint.

**Saut jusqu'au debut d'une plage**

On peut localiser le début de n'importe quelle plage d'un disque. Appuyer sur la touche ◀◀ DOWN ou ▶▶ UP à plusieurs reprises.

**Pour sélectionner un disque → A**

Appuyer sur une des touches DISC DIRECT PLAY. Le disque sélectionné est lu.

Seul le numéro du disque sélectionné sur la touche DISC DIRECT PLAY clignote.

Si on appuie sur une des touches DISC DIRECT PLAY avec l'alimentation coupée, la lecture commence par le disque sélectionné.

- Un disque peut être sélectionné pendant la lecture.

**Pour enlever des disques**

Appuyer sur la touche ▲ OPEN/CLOSE pour ouvrir le compartiment à disques. On peut enlever deux disques. Pour enlever le disque du plateau arrière, appuyer sur la touche DISC CHANGE pour faire tourner le plateau porte-disques.

**Si on appuie sur la touche ▲ OPEN/CLOSE quand l'appareil est hors tension**

L'appareil est mis sous tension et le compartiment à disques s'ouvre.

**REMARQUE**

- Ne pas incliner l'appareil avec des disques en place. Cela pourrait déplacer les disques. L'utilisation pourrait alors endommager les disques.
- Ne pas mettre plusieurs disques compacts en même temps sur un plateau.

**CHANGEMENT DE DISQUES PENDANT LA LECTURE**

On peut remplacer jusqu'à deux disques pendant la lecture. → B

- 1 Appuyer sur la touche DISC CHANGE pour ouvrir le compartiment à disques.
- 2 Enlever les disques et mettre d'autres disques en place.  
Le disque placé sur le plateau gauche sera lu en premier.
- 3 Appuyer sur la touche ▲ OPEN/CLOSE pour fermer le compartiment à disques.  
Tous les disques sont lus une fois.



## SELECTING A TRACK DIRECTLY

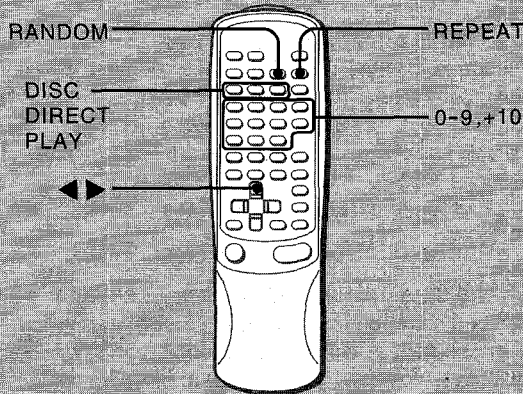

You can select any track on any disc directly and begin play. → **A**

- 1 Press one of the DISC DIRECT PLAY buttons to select a disc. The selected disc is indicated in red in the display.
- 2 Press the numeric buttons and the +10 button on the remote control to select a track. Play begins with that track, and all the tracks on the disc will be played.

Example:

- (a) To select the 6th track, press the 6 button.
- (b) To select the 16th track, press the +10 button and then press the 6 button within 4 seconds.
- (c) To select the 20th track, press the +10 button twice and then press the 0 button within 4 seconds.

**A**

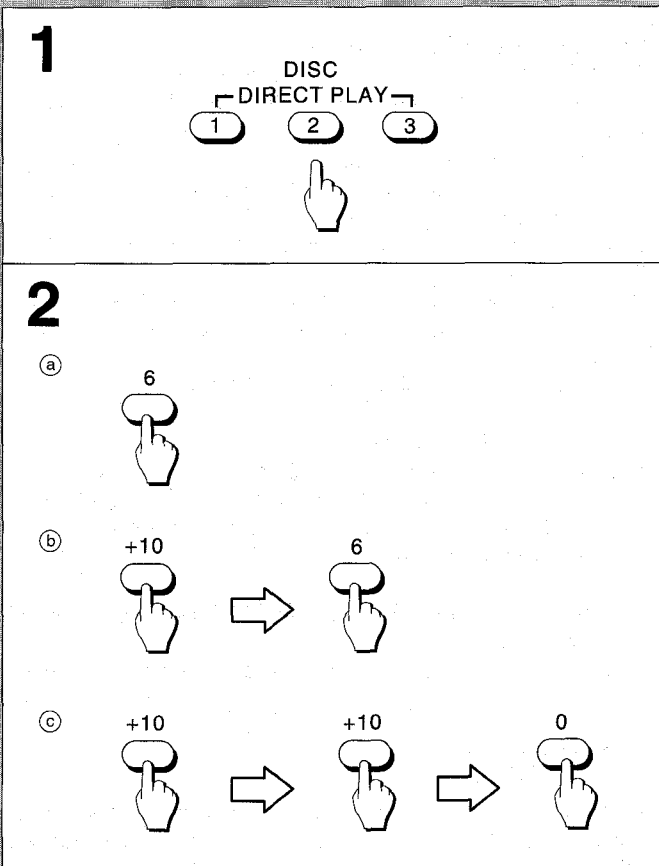

## RANDOM PLAY

All the tracks on the selected disc or on all discs in the compartment can be played randomly.

Press the RANDOM button on the remote control to display RANDOM, before or during play. → **B**

**To cancel random play**

Press the RANDOM button so that RANDOM in the display goes out.

### NOTE

- Even if the ◀ button is pressed, the previously played track cannot be skipped.
- You cannot select tracks directly with the numeric buttons in random play mode.

**B**



**C**

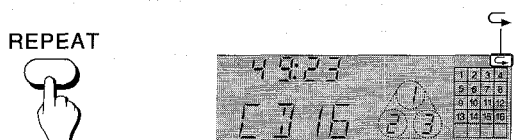

## REPEAT PLAY

All the tracks on the selected disc or on all discs in the compartment can be played repeatedly.

Press the REPEAT button on the remote control to display ⇌, before or during play. → **C**

**To repeat only selected tracks**

Program the desired tracks before selecting repeat play. (See page 34.)

**To cancel repeat play**

Press the REPEAT button so that ⇌ in the display goes out.

## SELECCION DIRECTA DE UNA CANCION

Usted puede seleccionar directamente cualquier canción de cualquier disco e iniciar la reproducción. → **A**

**1** Presione uno de los botones DISC DIRECT PLAY para seleccionar un disco. El disco seleccionado se indica en rojo en el visualizador.

**2** Presione los botones numéricos y el botón +10 del control remoto para seleccionar una canción. La reproducción inicia con la canción seleccionada, y se reproducen todas las canciones del disco.

Ejemplo:

- Ⓐ **Para seleccionar la 6ª canción**, presione el botón 6.
- Ⓑ **Para seleccionar la 16ª canción**, presione el botón +10 y luego el botón 6 dentro de 4 segundos.
- Ⓒ **Para seleccionar la 20ª canción**, presione dos veces el botón +10 y luego el botón 0 dentro de 4 segundos.

## REPRODUCCION ALEATORIA

Todas las canciones del disco seleccionado o de todos los discos contenidos en el compartimiento de discos pueden reproducirse aleatoriamente.

Presione el botón RANDOM del control remoto para visualizar "RANDOM", antes o durante la reproducción. → **B**

### Para cancelar la reproducción aleatoria

Presione el botón RANDOM para que desaparezca la indicación RANDOM del visualizador.

### NOTA

- Aun cuando se presione el botón ◀◀, no podrá saltarse o pasarse la canción previamente reproducida.
- No se puede seleccionar directamente las canciones con los botones numéricos en el modo de reproducción aleatoria.

## REPRODUCCION REPETIDA

Todas las canciones del disco seleccionado o de todos los discos del compartimiento de discos pueden reproducirse repetidamente. Presione el botón REPEAT del control remoto para visualizar ⇌, antes o durante la reproducción. → **C**

### Para repetir sólo las canciones seleccionadas

Programa las canciones deseadas antes de seleccionar el modo de reproducción repetida. (Véase la página 35.)

### Para cancelar la reproducción repetida

Presione el botón REPEAT de manera que desaparezca la visualización ⇌.

## SELECCION DIRECTE D'UNE PLAGE

On peut sélectionner directement n'importe quelle plage de n'importe quel disque et commencer la lecture. → **A**

**1** Appuyer sur une des touches DISC DIRECT PLAY pour sélectionner un disque. Le disque sélectionné est indiqué en rouge sur l'affichage.

**2** Sélectionner une plage à l'aide des touches numériques et de la touche +10 de la télécommande. La lecture démarre à cette plage, et toutes les plages du disque seront lues.

Exemple:

- Ⓐ **Pour sélectionner la sixième plage**, appuyer sur la touche 6.
- Ⓑ **Pour sélectionner la seizième plage**, appuyer sur la touche +10 puis appuyer sur la touche 6 dans les quatre secondes qui suivent.
- Ⓒ **Pour sélectionner la vingtième plage**, appuyer deux fois sur la touche +10 puis appuyer sur la touche 0 dans les quatre secondes qui suivent.

## LECTURE ALEATOIRE

Toutes les plages du disque sélectionné ou de tous les disques du compartiment peuvent être lues dans un ordre aléatoire.

Avant ou pendant la lecture, appuyer sur la touche RANDOM de la télécommande pour afficher RANDOM. → **B**

### Pour annuler la lecture aléatoire

Appuyer sur la touche RANDOM de manière que RANDOM disparaisse de l'affichage.

### REMARQUE

- Même si on appuie sur la touche ◀◀, la plage précédemment lue ne peut pas être sautée.
- Dans le mode lecture aléatoire, on ne peut pas sélectionner directement les plages avec les touches numériques.

## LECTURE REPETEE

Toutes les plages du disque sélectionné ou de tous les disques du compartiment peuvent être lues à plusieurs reprises.

Avant ou pendant la lecture, appuyer sur la touche REPEAT de la télécommande pour afficher ⇌. → **C**

### Pour ne répéter que les plages sélectionnées

Programmer les plages souhaitées avant de sélectionner la lecture répétée. (Voir page 35.)

### Pour annuler la lecture répétée

Appuyer sur la touche REPEAT de manière que ⇌ disparaisse de l'affichage.

# PROGRAMMED PLAY

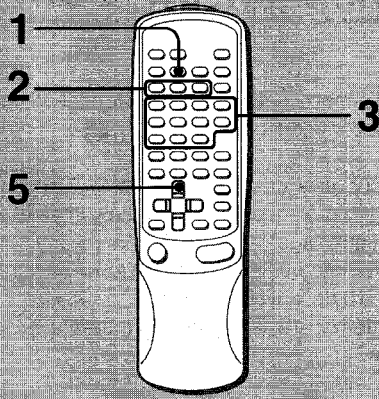

The CD player has a built-in memory function that allows play of up to 30 tracks over three discs in any order.

## 1 Press the PRGM button in stop mode.

The PRGM indicator flashes in the display.

## 2 Press one of the DISC DIRECT PLAY buttons to select a disc.

The selected disc is indicated in red in the display. Go to the next step when the tray stops rotating.

## 3 Press the numeric buttons and the +10 button to program a track.

Example:

- Ⓐ To select the 6th track, press the 6 button.
- Ⓑ To select the 16th track, press the +10 button and then press the 6 button within 4 seconds.
- Ⓒ To select the 20th track, press the +10 button twice and then press the 0 button within 4 seconds.

## DISPLAY

When each track selected, the display Ⓓ is shown. In a few seconds, the display changes to Ⓔ.

- Ⓓ Program number
- Ⓔ Disc number
- Ⓕ Selected track number
- The display changes after a few seconds.
- Ⓖ Total playing time of the selected tracks
- Ⓗ Total number of selected tracks

## 4 Repeat steps 2 to 3 to program other tracks.

## 5 Press the ◀▶ button to start play.

### To check the program

Each time the ◀◀ DOWN or ▶▶ UP button is pressed before playing, a disc number, a track number, and a program number will be displayed.

### To clear the program

Press the ■ CLEAR button before playing or press the ▲ OPEN/CLOSE button.

### To add tracks to the program

Before playing, carry out steps 2 and 3. The track will be programmed after the last track.

### To change the programmed tracks

Clear the program and carry out all the steps again.

## NOTE

- The DISC CHANGE button does not operate during programmed play.
- During programmed play, the remaining time is not displayed when the CD EDIT/REMAIN button is pressed.
- Random play cannot be combined with programmed play.

### 1

### 2

### 3

Ⓐ Ⓑ Ⓒ

Ⓓ Ⓔ

### 5

## REPRODUCCION PROGRAMADA

El reproductor de discos compactos tiene una función de memoria que le permite reproducir hasta 30 canciones de tres discos en cualquier orden.

### 1 Presione el botón PRGM en el modo de parada.

El indicador PRGM parpadea en el visualizador.

### 2 Presione uno de los botones DISC DIRECT PLAY para seleccionar un disco.

El disco seleccionado se indica en rojo en el visualizador. Siga al próximo paso cuando para la rotación de la bandeja.

### 3 Presione los botones numéricos y el botón +10 para programar una canción.

Ejemplo:

- Ⓐ Para seleccionar la 6ª canción, presione el botón 6.
- Ⓑ Para seleccionar la 16ª canción, presione el botón +10 y luego el botón 6 dentro de 4 segundos.
- Ⓒ Para seleccionar la 20ª canción, presione dos veces el botón +10 y luego el botón 0 dentro de 4 segundos.

### VISUALIZACION

Cuando se selecciona cada canción, se muestra la visualización

- Ⓐ Esta visualización cambia a Ⓒ dentro de unos segundos.
  - ① Número del programa
  - ② Número del disco
  - ③ Número de la canción seleccionada
- La visualización cambia después de unos segundos.
- Ⓒ Tiempo de reproducción total de las canciones seleccionadas.
- ⑤ Número total de las canciones seleccionadas

### 4 Repita los pasos 2 al 3 para programar otras canciones.

### 5 Presione el botón ◀▶ para iniciar la reproducción.

#### Para comprobar el contenido programado

Cada vez que presione el botón ◀◀ DOWN o ▶▶ UP antes de la reproducción, se visualizarán un número de disco, un número de canción y un número de programa.

#### Para borrar el contenido programado

Presione el botón ■ CLEAR antes de la reproducción o presione el botón ▲ OPEN/CLOSE.

#### Para añadir canciones al programa

Antes de la reproducción, siga los pasos 2 y 3. La canción se programará después de la última canción.

#### Para cambiar las canciones programadas

Borre el programa y siga todos los pasos nuevamente.

### NOTA

- Durante la reproducción programada, no opera el botón DISC CHANGE.
- Durante la reproducción programada, el tiempo remanente no se visualiza aunque se presione el botón CD EDIT/REMAIN.
- La reproducción aleatoria no puede combinarse con la reproducción programada.

## LECTURE PROGRAMMEE

Le lecteur de disques compacts possède une fonction de mémorisation qui permet la lecture d'un maximum de 30 plages de trois disques dans n'importe quel ordre.

### 1 Appuyer sur la touche PRGM dans le mode arrêt.

L'indicateur PRGM clignote sur l'affichage.

### 2 Appuyer sur une des touches DISC DIRECT PLAY pour sélectionner un disque.

Le disque sélectionné est indiqué en rouge sur l'affichage. Passer à l'étape suivante quand le plateau arrête de tourner.

### 3 Programmer une plage à l'aide des touches numériques et de la touche +10.

Exemple:

- Ⓐ Pour sélectionner la sixième plage, appuyer sur la touche 6.
- Ⓑ Pour sélectionner la seizième plage, appuyer sur la touche +10 puis appuyer sur la touche 6 dans les quatre secondes qui suivent.
- Ⓒ Pour sélectionner la vingtième plage, appuyer deux fois sur la touche +10 puis appuyer sur la touche 0 dans les quatre secondes qui suivent.

### AFFICHAGE

Lors de la sélection de chaque plage, l'affichage Ⓐ apparaît. Au bout de quelques secondes, l'affichage passe à Ⓒ.

- Ⓐ Numéro de programme
- Ⓑ Numéro de disque
- Ⓒ Numéro de la plage sélectionnée
- L'affichage change au bout de quelques secondes.
- Ⓒ Temps de lecture total des plages sélectionnées
- ⑤ Nombre total de plages sélectionnées

### 4 Répéter les étapes 2 et 3 pour programmer d'autres plages.

### 5 Appuyer sur la touche ◀▶ pour démarrer la lecture.

#### Pour contrôler le programme

A chaque pression sur la touche ◀◀ DOWN ou ▶▶ UP avant la lecture, un numéro de disque, un numéro de plage et un numéro de programme sont affichés.

#### Pour effacer le programme

Appuyer sur la touche ■ CLEAR avant la lecture ou appuyer sur la touche ▲ OPEN/CLOSE.

#### Pour ajouter des plages au programme

Avant la lecture, effectuer les étapes 2 et 3. La plage sera programmée à la suite de la dernière plage.

#### Pour changer les plages programmées

Effacer le programme puis effectuer de nouveau toutes les étapes.

### REMARQUE

- Pendant la lecture programmée, la touche DISC CHANGE ne fonctionne pas.
- Pendant la lecture programmée, le temps restant n'est pas affiché quand on appuie sur la touche CD EDIT/REMAIN.
- La lecture aléatoire ne peut pas être combinée à la lecture programmée.

# BASIC OPERATIONS

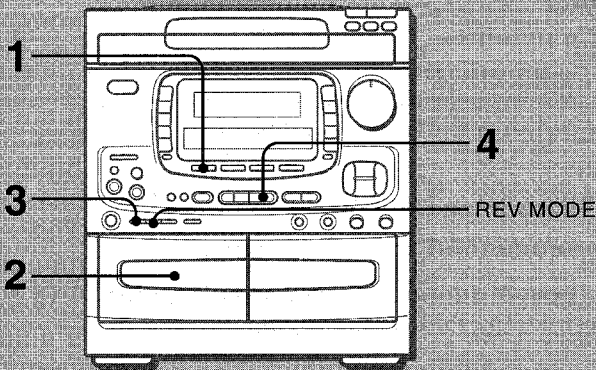

On deck 1, tapes are always played back on both sides.  
On deck 2, you can select reverse mode to play back one or both sides.

### 1 Press the TAPE/ DECK 1/2 button.

TAPE is displayed.

#### If you press the button with power off

The power is turned on and TAPE is displayed.

If a tape is loaded, play begins without any need to press the ◀▶ button (direct play function).

### 2 Open the cassette holder by pressing the EJECT ▲ mark and insert a tape exposed side down. Push the cassette holder to close it.

The deck whose number, 1 or 2, is displayed can be operated by the deck operation buttons.

#### When tapes are inserted in both decks

The tape in the deck closed last will be played. To switch the deck number, press the TAPE/DECK 1/2 button.

### 3 Set DOLBY NR to match the playback tape.

For tapes recorded with DOLBY NR, press the DOLBY NR button to turn on the Dolby NR. The □□ NR indicator will light.

For tapes recorded without DOLBY NR, press the DOLBY NR button to turn off the Dolby NR. The □□ NR indicator will go off.

### 4 Press the ◀▶ button to start playback.

Playback starts from the side facing you.

### DISPLAY

- ① Playback side of the tape
  - ▷: The side facing you (the front side) is played.
  - ◁: The other side (the side away from you) is played.
- ② Tape counter
  - Each deck has a counter, and the counter of the selected deck is displayed.

### To select a reverse mode (deck 2 only) → A

Each time the REV MODE button is pressed, the reverse mode changes.

The unit can be set to the following reverse modes.

- ☰: The unit plays one side only and stops.
- ☷: The unit plays from the front side to the back side and stops.
- ☹: The unit plays both sides repeatedly.

### When playing on deck 1

On deck 1, the REV MODE button does not work. Each side is played back once and stops.

### To stop playback

Press the ■ button.

### To pause (deck 2 only)

Press the || button.

The || button flashes.

To resume play, press it again.

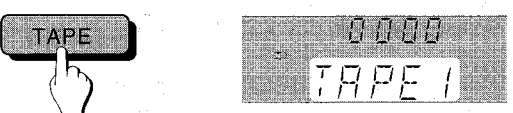
**1** DECK 1/2  

---

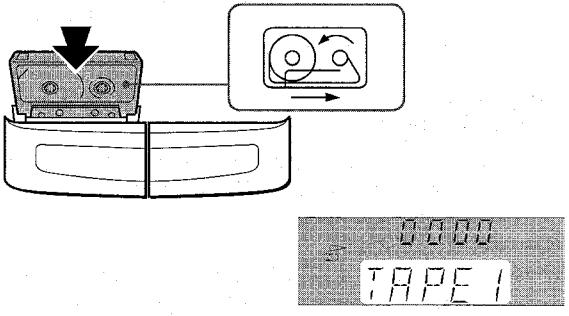
**2**  

---

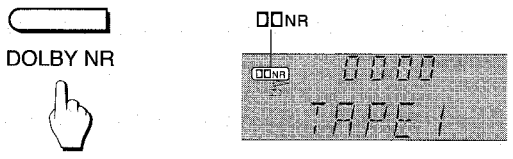
**3** DOLBY NR  

---

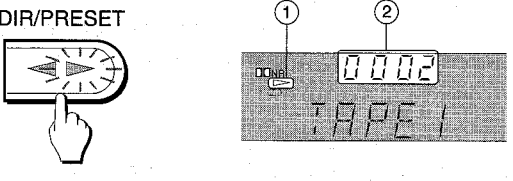
**4** DIR/PRESET  

---

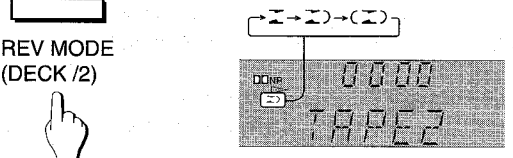
**A** REV MODE (DECK 2)  



## OPERACIONES BASICAS

En el deck 1, las cintas se reproducen siempre en ambas caras. En el deck 2, usted podrá seleccionar el modo de inversión para reproducir una o ambas caras de la cinta.

### 1 Presione el botón TAPE/DECK 1/2.

Se visualizará TAPE.

**Si presiona el botón con la alimentación desconectada** La alimentación se conectará y se visualizará TAPE.

Si hay un cassette cargado, la reproducción se iniciará sin necesidad de presionar el botón ◀▶ (función de reproducción directa).

### 2 Abra el portacassette presionando la marca EJECT ▲ e inserte un cassette con la cara expuesta hacia abajo.

**Empuje el portacassette para cerrarlo.**

El deck con su número, 1 o 2, visualizado puede operarse mediante los botones de operación del deck.

**Cuando las cintas están insertadas en ambos decks**

Se reproducirá la cinta en el deck cerrado último.

Para cambiar el número del deck, presione el botón TAPE/DECK 1/2.

### 3 Fije el DOLBY NR de acuerdo con las cintas a reproducirse.

**Para las cintas grabadas con el sistema DOLBY NR**, presione el botón DOLBY NR para activar el sistema DOLBY NR. El indicador □□ NR se encenderá.

**Para las cintas grabadas sin el sistema DOLBY NR**, presione el botón DOLBY NR para desactivar el sistema DOLBY NR. El indicador □□ NR se apagará.

### 4 Presione el botón ◀▶ para iniciar la reproducción.

La reproducción inicia desde la cara enfrentada a usted.

#### VISUALIZACION

- ① Cara de reproducción de la cinta  
▷: Se reproduce la cara enfrentada a usted (la cara frontal)  
<◁: Se reproduce la otra cara (la cara alejada de usted).
- ② Contador de cinta  
Cada deck cuenta con un contador, y se visualiza el contador del deck seleccionado.

#### Para seleccionar el modo de inversión (deck 2 solamente)

→ **A**

Cada vez que presione el botón REV MODE, el modo de inversión cambiará.

La unidad podrá ajustarse a los modos de inversión siguientes.

- ≡: La unidad reproducirá una cada y se parará.
- ↔: La unidad reproducirá de la cara frontal a la posterior y se parará.
- ↻: La unidad reproducirá repetidamente ambas caras.

#### Cuando reproduzca en el deck 1

En el deck 1, el botón REV MODE no trabajará. Se reproducirá cada cara, y la unidad se parará.

#### Para parar la reproducción

Presione el botón ■.

#### Para hacer una pausa (sólo el deck 2)

Presione el botón II.

Parpadea el botón II.

Para reanudar la reproducción, presione otra vez el mismo botón

II.

Continúa.

## OPERATIONS DE BASE

Sur la platine 1, les cassettes sont toujours lues sur les deux faces. Sur la platine 2, on peut sélectionner le mode d'inversion pour lire une face ou les deux.

### 1 Appuyer sur la touche TAPE/DECK 1/2.

TAPE est affiché.

**Si on appuie sur la touche quand l'appareil est hors tension**

L'appareil est mis sous tension et TAPE est affiché.

Si une cassette est en place, la lecture commence sans qu'il soit utile d'appuyer sur la touche ◀▶ (fonction de lecture directe).

### 2 Ouvrir le porte-cassette en appuyant sur la marque EJECT ▲ puis insérer une cassette avec le côté exposé du ruban magnétique en bas. Pousser le porte-cassette pour le fermer.

La platine dont le numéro, 1 ou 2, est affiché peut être commandée par les touches de commande de platine.

**Quand il y a une cassette dans chacune des deux platines**

La cassette de la platine fermée en dernier sera lue. Pour changer le numéro de platine, appuyer sur la touche TAPE/DECK 1/2.

### 3 Régler le réducteur de bruit DOLBY en fonction de la cassette à lire.

**Pour les cassettes enregistrées avec réducteur de bruit DOLBY**, appuyer sur la touche DOLBY NR pour mettre le réducteur de bruit DOLBY en service. L'indicateur □□ NR s'allume.

**Pour les cassettes enregistrées sans réducteur de bruit DOLBY**, appuyer sur la touche DOLBY NR pour mettre le réducteur de bruit DOLBY hors service. L'indicateur □□ NR s'éteint.

### 4 Appuyer sur la touche ◀▶ pour démarrer la lecture.

La lecture démarre par la face orientée vers l'extérieur.

#### AFFICHAGE

- ① Face lue de la cassette  
▷: La face orientée vers l'extérieur (la face avant) est lue.  
<◁: L'autre face (la face orientée vers l'intérieur) est lue.
- ② Compteur de bande  
Chaque platine possède un compteur, et celui de la platine sélectionnée est affiché.

#### Pour sélectionner un mode d'inversion (platine 2 seulement)

→ **A**

A chaque pression sur la touche REV MODE, le mode d'inversion change.

Les modes d'inversion suivants sont disponibles.

- ≡: L'appareil lit une face seulement puis s'arrête.
- ↔: L'appareil lit de la face avant à la face arrière puis s'arrête.
- ↻: L'appareil lit les deux faces à plusieurs reprises.

#### Lors de la lecture sur la platine 1

Sur la platine 1, la touche REV MODE ne fonctionne pas. Chaque face est lue une fois puis l'appareil s'arrête.

#### Pour arrêter la lecture

Appuyer sur la touche ■.

#### Pour mettre en pause (platine 2 seulement)

Appuyer sur la touche II.

La touche II clignote.

Pour reprendre la lecture, appuyer de nouveau sur cette touche.

A suivre

**BASIC OPERATIONS**

**To fast forward or rewind**

In stop mode, press the ◀◀ DOWN or ▶▶ UP button.  
To stop fast forward or rewind, press the ■ button.

**To change the playback side**

During play or in pause mode, press the ◀▶ DIRECTION/PRESET button.  
Each time the button is pressed, the playback side changes.

**To set the selected tape counter to 0000**

In stop mode, select a deck by pressing the TAPE/DECK1/2 button, then press the ■ CLEAR button. The selected counter is set to 0000.  
The counter is also set to 0000 when a cassette holder is opened.

**Usable tapes**

Use normal (type I), CrO<sub>2</sub> (type II) or metal (type IV) tapes.

**DOLBY NR system**

The Dolby Noise Reduction system reduces tape hiss noise.  
For optimum performance, press the DOLBY NR button to turn the □□ NR indicator on when a tape recorded with the DOLBY NR system is played back.

**NOTE**

Noise may be heard if a television set is on nearby. Turn off the television or separate the television from this unit.

**CONTINUOUS PLAY**

After playback on one deck finishes, the tape in the other deck will start to play without interruption.

- 1 Insert tapes into deck 1 and 2.
- 2 Press the TAPE/DECK 1/2 button to select the deck to be played back first.
- 3 Press the REV MODE button and select ⇄.
- 4 Press the ◀▶ button to start playback.  
Playback continues until the ■ button is pressed.

**SEARCHING FOR THE BEGINNING OF A TRACK  
(MUSIC SENSOR FUNCTION)**

If there is a 4-second or longer blank between each track, you can search easily for the beginning of a track during playback.

The search can be made in the forward or reverse direction.  
According to the direction of the lighted indicators on the ◀▶ DIRECTION/PRESET button, press the ◀◀ DOWN or ▶▶ UP button during playback to move to the next track or play the current track.

Refer to the table for search directions. → **A**

- ① ◀▶ DIRECTION/PRESET button indicators
- ② The button you press to move to the next track
- ③ The button you press to play the current track

**NOTE**

The search function uses a music sensor, which may not be able to detect tracks for tapes with

- blanks of less than four seconds between tracks.
- noisy blanks.
- long passages of low-level sound.
- low overall recording levels.

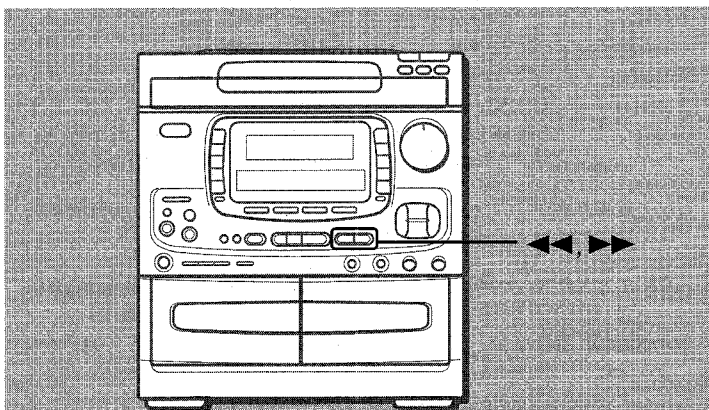
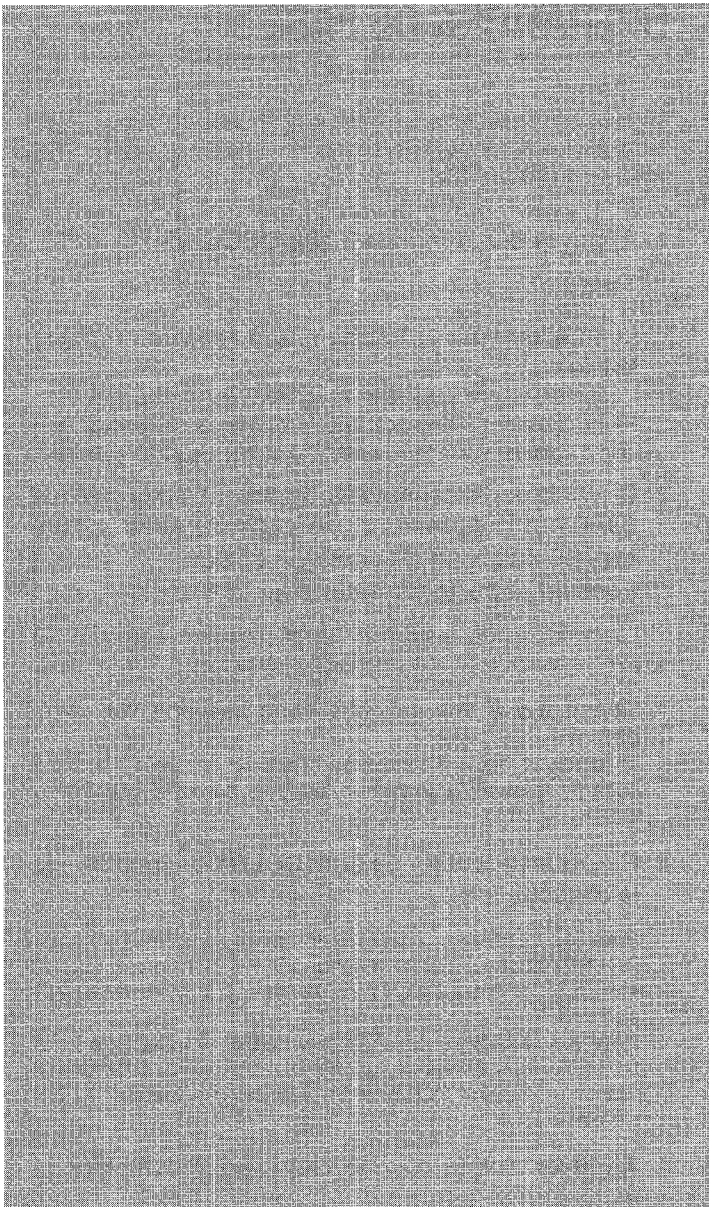

**A**

①	②	③
◀▶	▶▶	◀◀
▶▶	◀◀	▶▶

**Para hacer avanzar rápidamente o reenrollar la cinta**

En el modo de parada, presione el botón ◀◀ DOWN o ▶▶ UP. Presione el ■ botón para detener la cinta.

**Para cambiar la cara de reproducción de la cinta**

Durante el modo de reproducción o pausa, presione el botón ◀▶ DIRECTION/PRESET.

Cada vez que presione dicho botón, cambia la cara de reproducción.

**Para reponer el contador de cinta a "0000"**

En el modo de parada, seleccione el deck presionando el botón TAPE/DECK 1/2, luego presione el botón ■ CLEAR. El contador seleccionado se repone a 0000.

El contador se repone también a 0000 al abrir el portacassette.

**Cintas utilizables**

Utilice las cintas normales (tipo I), CrO<sub>2</sub> (tipo II) o las metálicas (tipo IV).

**Sistema DOLBY NR**

El sistema de Reducción de Ruido Dolby reduce el ruido de fondo de la cinta. Para obtener un sonido más nítido, presione el botón DOLBY NR; se enciende el indicador □□ NR. Actívelo también cuando reproduzca una cinta grabada con el sistema DOLBY NR.

**NOTA**

Puede oírse algún ruido si hay un televisor encendido en la cercanía. Apague el televisor o aléjelo de este aparato.

**REPRODUCCION CONTINUA**

Después de terminar la reproducción en un deck, la cinta del otro deck iniciará la reproducción sin interrupción.

- 1 Inserte las cintas en el deck 1 y 2.
- 2 Presione el botón TAPE/DECK 1/2 para seleccionar el deck que debe reproducir primero.
- 3 Presione el botón REV MODE y seleccione ∩.
- 4 Presione el botón ◀▶ para iniciar la reproducción.  
La reproducción continúa hasta que se presione el botón ■.

**BUSQUEDA DEL COMIENZO DE UNA CANCION (FUNCION DEL SENSOR MUSICAL)**

Si existe un espacio en blanco de 4 segundos o mayor entre las canciones, es posible buscar fácilmente el comienzo de una canción durante la reproducción.

La búsqueda puede hacerse en sentido de avance o inversión. Según la dirección de los indicadores iluminados en el botón ◀▶ DIRECTION/PRESET, presione el botón ◀◀ DOWN o ▶▶ UP durante la reproducción para avanzar a la siguiente canción o reproducir la canción actual.

Refiérase también a la siguiente tabla. → **A**

- ① Indicadores de los botones ◀▶ DIRECTION/PRESET
- ② El botón que se presiona para mover a la siguiente canción
- ③ El botón que se presiona para reproducir la canción actual

**NOTA**

La función de búsqueda utiliza un sensor musical que podría no detectar las canciones con

- espacio en blanco entre canciones inferior a 4 segundos.
- una cinta con espacio en blanco ruidoso.
- una cinta con larga parte de bajo nivel de sonido.
- una cinta grabada a bajos niveles.

**Pour obtenir une avance rapide ou un rebobinage**

Dans le mode arrêt, appuyer sur la touche ◀◀ DOWN ou ▶▶ UP. Pour arrêter l'avance rapide ou le rebobinage, appuyer sur la touche ■.

**Pour changer de face lue**

Pendant la lecture ou dans le mode pause, appuyer sur la touche ◀▶ DIRECTION/PRESET.

A chaque pression sur cette touche, la face lue change.

**Pour mettre le compteur sélectionné à 0000**

Dans le mode arrêt, sélectionner une platine en appuyant sur la touche TAPE/DECK 1/2, puis appuyer sur la touche ■ CLEAR. Le compteur sélectionné est mis à 0000.

Le compteur est aussi mis à 0000 quand un porte-cassette est ouvert.

**Cassettes utilisables**

Utiliser des cassettes normales (type I), CrO<sub>2</sub> (type II) ou au métal (type IV).

**Système réducteur de bruit DOLBY**

Le système de réduction de bruit Dolby réduit le souffle de la bande. Pour des performances optimum, appuyer sur la touche DOLBY NR pour allumer l'indicateur □□ NR quand une cassette enregistrée avec le système de réduction de bruit DOLBY est lue.

**REMARQUE**

Du bruit peut être audible si un téléviseur est allumé à proximité. Le cas échéant, éteindre le téléviseur ou l'éloigner de l'appareil.

**LECTURE CONTINUE**

Une fois que la lecture sur une platine est terminée, la lecture de la cassette de l'autre platine démarre sans interruption.

- 1 Insérer des cassettes dans les platines 1 et 2.
- 2 Appuyer sur la touche TAPE/DECK 1/2 pour sélectionner la platine à utiliser en premier.
- 3 Appuyer sur la touche REV MODE pour sélectionner ∩.
- 4 Appuyer sur la touche ◀▶ pour démarrer la lecture.  
La lecture continue jusqu'à ce que la touche ■ soit actionnée.

**RECHERCHE DU DEBUT D'UNE PLAGE (FONCTION SENSEUR DE MUSIQUE)**

S'il y a un blanc de quatre secondes ou plus entre les plages, on peut retrouver facilement le début d'une plage pendant la lecture.

La recherche est possible dans le sens avant ou arrière.

En fonction de la direction montrée par les indicateurs de la touche ◀▶ DIRECTION/PRESET, appuyer sur la touche ◀◀ DOWN ou ▶▶ UP pendant la lecture pour passer à la plage suivante ou lire la plage courante.

Se reporter au tableau. → **A**

- ① Indicateurs de la touche ◀▶ DIRECTION/PRESET
- ② Touche à actionner pour passer à la plage suivante
- ③ Touche à actionner pour lire la plage courante

**REMARQUE**

La fonction recherche utilise un senseur de musique, qui risque de ne pas pouvoir détecter les plages sur les bandes avec

- des blancs de moins de quatre secondes entre les plages.
- des blancs présentant des parasites.
- de longs passages à bas niveau.
- des enregistrements à bas niveau.

# MANUAL TUNING

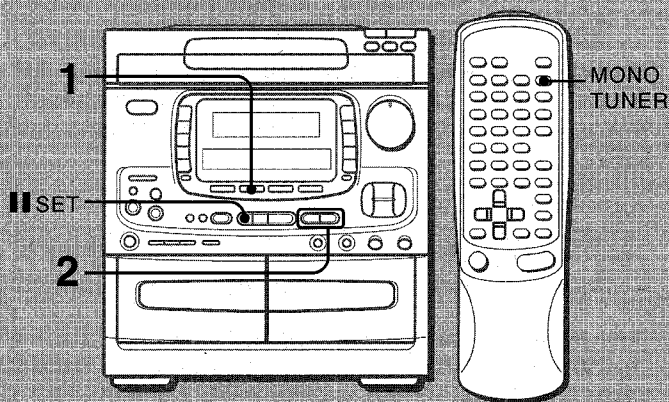

## 1 Press the TUNER/BAND button to select the band.

Selected band is displayed.  
You can also select the tuner by pressing the button with the power off (direct play function). After the power comes on, press it again to select the band.

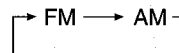

## 2 Press the ◀◀ DOWN or ▶▶ UP button to select a station.

Each time it is pressed, the frequency changes.  
When a station is received, TUNE is displayed for 2 seconds.  
During FM stereo reception, ((◉◉)) is displayed.

### To search for a station quickly (Auto search)

Keep the ◀◀ DOWN or ▶▶ UP button pressed until the tuner starts searching for a station. After tuning in to a station, the search stops.  
The search may not stop at stations with very weak signals.

### When an FM stereo broadcast is noisy

Press the MONO TUNER button on the remote control to display MONO. → **A**  
Background noise is reduced, though reception is monaural.  
To restore stereo reception, press the button again to extinguish MONO.

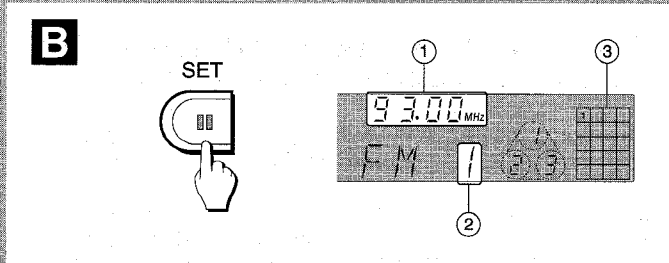
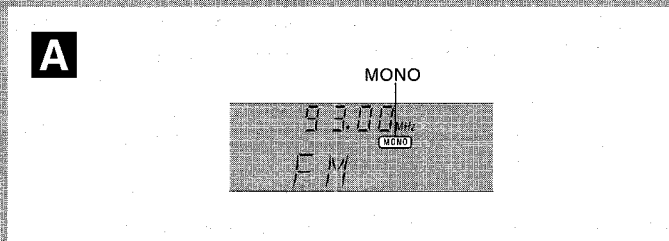
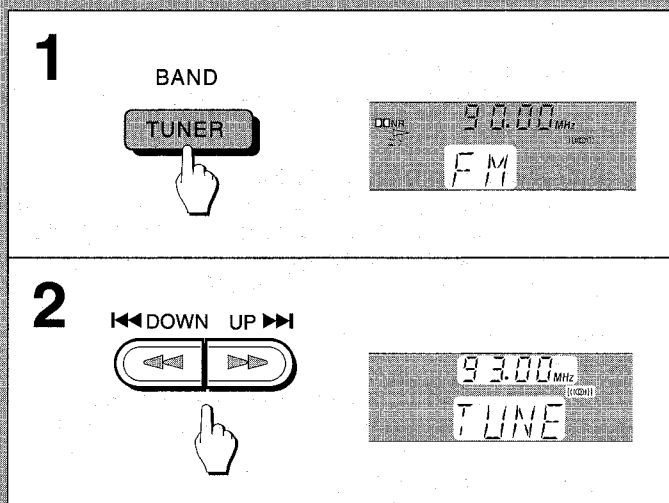

# PRESETTING STATIONS

The unit can store a total of 32 preset stations. When you store a station, a preset number is assigned to the station. Use the preset number to tune in to a preset station directly. (See "TUNING IN TO A PRESET STATION".)

- 1 Select band and station.  
See "MANUAL TUNING".
- 2 Press the SET button to store the station.

### Information in the display → **B**

- ① The frequency
- ② The preset number flashes twice.
- ③ The preset numbers  
The selected preset number flashes.  
Note that only the first 20 numbers are displayed, even if the 21 to 32 stations are stored.

- 3 Repeat steps 1 to 2 for the next station.

### NOTE

To change the preset stations, follow the procedure "To clear a preset station" on page 42, and store new stations again.

## SINTONIZACION MANUAL

### 1 Presione el botón TUNER/BAND para seleccionar la banda.

La banda seleccionada se visualizará.

Usted también podrá seleccionar el sintonizador presionando el botón con la alimentación desconectada (función de reproducción directa). Después de que se haya conectado la alimentación, vuelva a presionarlo para seleccionar la banda deseada.

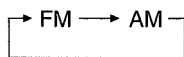

### 2 Presione el botón ◀◀ DOWN o ▶▶ UP para seleccionar una emisora.

Cada vez que lo presione, cambiará la frecuencia.

Al sintonizarse una emisora, se visualiza TUNE durante 2 segundos. Durante la recepción de FM estéreo, se visualiza la indicación ((Ⓜ)).

#### Para buscar rápidamente una emisora (Búsqueda automática)

Mantenga presionado el botón ◀◀ DOWN o ▶▶ UP hasta que el sintonizador inicie la búsqueda de una emisora. La busca de emisora cesa cuando se sintonice una emisora.

Es posible que no se sintonice una emisora con señales muy débiles en la búsqueda automática.

#### Cuando un programa de FM estéreo sea difícil de escuchar

Presione el botón MONO TUNER del control remoto para visualizar la indicación MONO en el visualizador. → **A**

Se reduce el ruido de fondo aunque el citado programa se escuchará en monaural.

Para restablecer la recepción estereofónica, presione otra vez el botón para apagar la indicación MONO.

## MEMORIZACION DE EMISORAS

Este aparato puede memorizar un total de 32 emisoras. Para memorizar una emisora, use el número de presintonización para la asignación. Para sintonizar directamente una emisora memorizada, utilice su correspondiente número. (Véase "SINTONIZACION DE UNA EMISORA MEMORIZADA".)

- 1 Seleccione una banda y una emisora.  
Véase "SINTONIZACION MANUAL".
- 2 Presione el botón **II** SET para memorizar una emisora.  
**Informacion en el visualizador → B**
  - ① Se visualiza la frecuencia
  - ② El número memorizado parpadea dos veces.
  - ③ Se visualizan los números memorizados  
Parpadea el número memorizado que fue seleccionado.  
Tenga en cuenta que se visualizan sólo los primeros 20 números aunque estén memorizadas 21 a 32 emisoras.
- 3 Repita los pasos 1 y 2 para la siguiente emisora.

#### NOTA

Para cambiar las emisoras memorizadas, siga el procedimiento "Para borrar una emisora memorizada" de la página 43 y luego siga los pasos descritos para la memorización.

## ACCORD MANUEL

### 1 Appuyer sur la touche TUNER/BAND pour sélectionner la gamme.

La gamme sélectionnée est affichée.

On peut aussi sélectionner le tuner en appuyant sur la touche avec l'alimentation coupée (fonction de lecture directe). Une fois que l'appareil est sous tension, appuyer de nouveau sur la touche pour sélectionner la gamme.

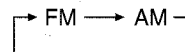

### 2 Appuyer sur la touche ◀◀ DOWN ou ▶▶ UP pour sélectionner une station.

A chaque pression sur la touche, la fréquence change.

Quand une station est reçue, TUNE est affiché pendant deux secondes.

Pendant la réception FM stéréo, ((Ⓜ)) est affiché.

#### Pour rechercher une station rapidement (Recherche automatique)

Tenir la touche ◀◀ DOWN ou ▶▶ UP enfoncée jusqu'à ce que le tuner démarre la recherche d'une station. Après l'accord sur une station, la recherche s'arrête.

La recherche risque de ne pas s'arrêter sur les stations présentant des signaux faibles.

#### Quand la réception d'une émission FM stéréo présente des parasites

Appuyer sur la touche MONO TUNER de la télécommande pour afficher MONO. → **A**

Le bruit de fond est ainsi réduit, mais la réception est monophonique.

Pour rétablir la réception stéréophonique, appuyer de nouveau sur la touche pour éteindre MONO.

## MEMORISATION DE STATIONS

L'appareil peut mémoriser un total de 32 stations. Quand on mémorise une station, un numéro de pré-réglaage lui est affecté. Pour accorder l'appareil directement sur une station mémorisée, utiliser le numéro de pré-réglaage correspondant. (Voir la partie "ACCORD SUR UNE STATION MEMORISEE".)

- 1 Sélectionner une gamme et une station.  
Voir la partie "ACCORD MANUEL".
- 2 Appuyer sur la touche **II** SET pour mémoriser la station.  
**Information sur l'affichage → B**
  - ① Fréquence
  - ② Le numéro de pré-réglaage clignote deux fois.
  - ③ Numéros de pré-réglaage  
Le numéro de pré-réglaage sélectionné clignote.  
Remarquer que seuls les premiers 20 numéros sont affichés, même si 21 à 32 stations sont mémorisées.
- 3 Répéter les étapes 1 et 2 pour la station suivante.

#### REMARQUE

Pour changer les stations mémorisées, procéder comme décrit dans la partie "Suppression d'une station mémorisée", page 43, puis mémoriser les stations souhaitées.



# TUNING IN TO A PRESET STATION

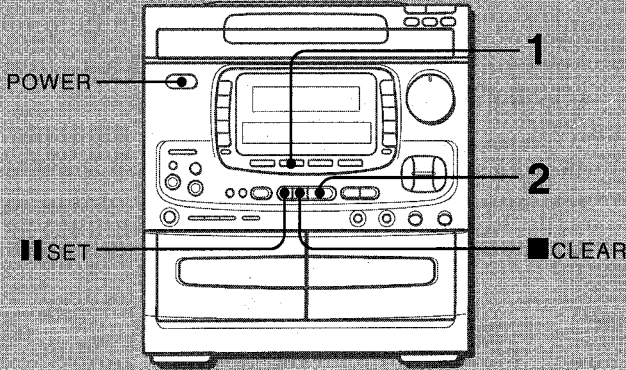

- 1 Press the TUNER/BAND button to select a band.
- 2 Press the ◀▶ button to select a preset number.  
Each press of the ◀▶ button selects the next highest number.

## DISPLAY

- ① Preset number
- ② Frequency

### Selecting a preset number directly

- 1 Press the TUNER/BAND button to select a band.
- 2 Press the numeric buttons and the +10 button on the remote control to select a preset number. → **A**  
The selected preset station can be tuned.

Example:

- Ⓐ To select the 6th preset number, press the 6 button.
- Ⓑ To select the 16th preset number, press the +10 button and then press the 6 button within 4 seconds.
- Ⓒ To select the 20th preset number, press the +10 button twice and then press the 0 button within 4 seconds.

### To clear a preset station

- 1 Select the preset number of the station you want to clear.
- 2 Press the ■ CLEAR button.  
The SET button flashes for 4 seconds. Go to step 3 **within these 4 seconds**.
- 3 Press the SET button.  
The preset number flashes and goes out.  
The preset numbers of all other stations in the band with higher numbers are also decreased by one.

You can check total number of the preset stations in the music calendar ① in the display. → **B**

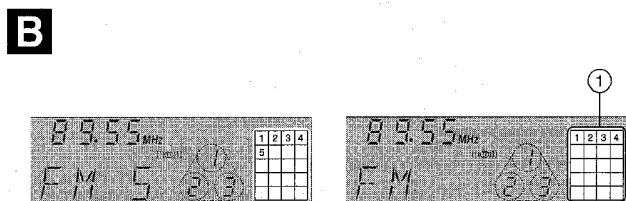
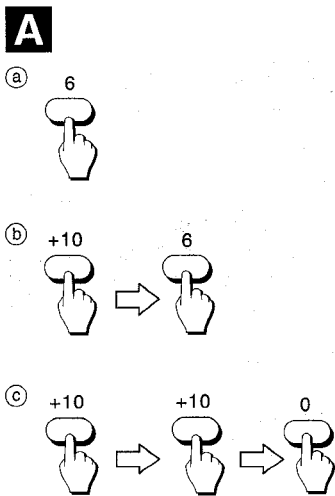
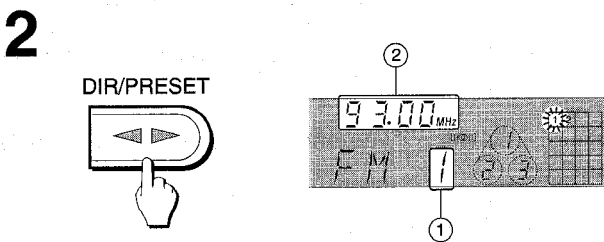
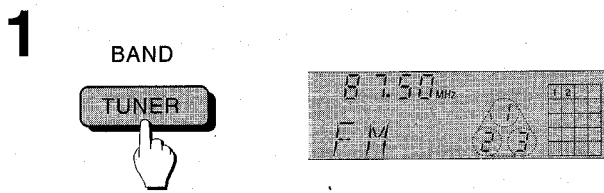

### To change the AM tuning interval

The AM tuning interval is factory-set to 10 kHz. If you use this unit in an area where the frequency allocation system is different from the preset one, change the AM tuning interval. With the TUNER function selected, press the POWER button while pressing the TUNER/BAND button. To reset the interval, repeat this procedure.

## NOTE

When the AM tuning interval is changed, all preset stations are cleared. The preset stations have to be set again.

## SINTONIZACION DE UNA EMISORA MEMORIZADA

- 1 Presione el botón TUNER/BAND para seleccionar una banda.
- 2 Presione el botón ◀▶ para seleccionar un número memorizado.

Cada vez que se presione el botón ◀▶ se selecciona el siguiente número más alto.

### VISUALIZACION

- ① El número memorizado
- ② La frecuencia

### Selección directa de un número memorizado

- 1 Presione el botón TUNER/BAND para seleccionar una banda.
- 2 Presione los botones numéricos y el botón +10 del control remoto para seleccionar un número memorizado. → **A**

Puede sintonizarse la emisora seleccionada.

Ejemplo:

- a Para seleccionar el 6º número memorizado, presione el botón 6.
- b Para seleccionar el 16º número memorizado, presione el botón +10 y luego el botón 6 dentro de 4 segundos.
- c Para seleccionar el 20º número memorizado, presione dos veces el botón +10 y luego el botón 0 dentro de 4 segundos.

### Para borrar una emisora memorizada

- 1 Seleccione el número correspondiente a la emisora que desea borrar.
- 2 Presione el botón ■ CLEAR.  
El botón ■ SET parpadea durante 4 segundos. Prosiga al paso 3 **dentro de estos 4 segundos**.
- 3 Presione el botón ■ SET.

El número memorizado parpadea y luego se apaga.

Los números memorizados de todas las emisoras en la banda con números más altos son también reducidos por uno.

Es posible confirmar el número total de las emisoras memorizadas en el calendario musical ① del visualizador. → **B**

### Para cambiar el intervalo de sintonía de AM

El intervalo de sintonía de AM está regulado en fábrica a 10 kHz. En caso que desee utilizar este aparato donde el sistema de asignación de frecuencia difiere del establecido, cambie el intervalo de sintonía de AM.

Con la función TUNER seleccionada, presione el botón POWER mientras presiona el botón TUNER/BAND. Para reponer el intervalo, repita este procedimiento.

### NOTA

Después de cambiar el intervalo de sintonía AM, quedan borradas todas las emisoras previamente memorizadas. Las emisoras deben memorizarse nuevamente.

## ACCORD SUR UNE STATION MEMORISEE

- 1 Appuyer sur la touche TUNER/BAND pour sélectionner une gamme.
- 2 Appuyer sur la touche ◀▶ pour sélectionner un numéro de présélection.

A chaque pression sur la touche ◀▶, le numéro supérieur suivant est sélectionné.

### AFFICHAGE

- ① Numéro de présélection
- ② Fréquence

### Sélection directe d'un numéro de présélection

- 1 Appuyer sur la touche TUNER/BAND pour sélectionner une gamme.
- 2 A l'aide des touches numériques et de la touche +10 de la télécommande, sélectionner un numéro de présélection. → **A**

La station mémorisée sélectionnée peut être reçue.

Exemple:

- a Pour sélectionner le sixième numéro de présélection, appuyer sur la touche 6.
- b Pour sélectionner le seizième numéro de présélection, appuyer sur la touche +10 puis appuyer sur la touche 6 dans les quatre secondes qui suivent.
- c Pour sélectionner le vingtième numéro de présélection, appuyer deux fois sur la touche +10 puis appuyer sur la touche 0 dans les quatre secondes qui suivent.

### Suppression d'une station mémorisée

- 1 Sélectionner le numéro de présélection de la station à supprimer.
- 2 Appuyer sur la touche ■ CLEAR.  
La touche ■ SET clignote pendant quatre secondes. Passer à l'étape 3 **pendant ces quatre secondes**.
- 3 Appuyer sur la touche ■ SET.

Le numéro de présélection clignote puis s'éteint.

Les numéros de présélection de toutes les autres stations suivantes de la gamme sont aussi diminués d'une unité.

L'indicateur ① de l'affichage permet de vérifier le nombre total de stations mémorisées. → **B**

### Pour changer le pas d'accord AM

A la fabrique, le pas d'accord AM est réglé à 10 kHz.

Si on utilise cet appareil dans un endroit où le pas du système d'allocation de fréquences est différent de celui présélectionné, changer le pas d'accord AM.

La fonction TUNER étant sélectionnée, appuyer sur la touche POWER tout en appuyant sur la touche TUNER/BAND. Pour rétablir le pas d'accord initial, procéder de la même manière.

### REMARQUE

Après le changement du pas d'accord AM, toutes les stations mémorisées sont effacées. Il faut mémoriser de nouveau ces stations.

## LISTENING TO OTHER SOURCES

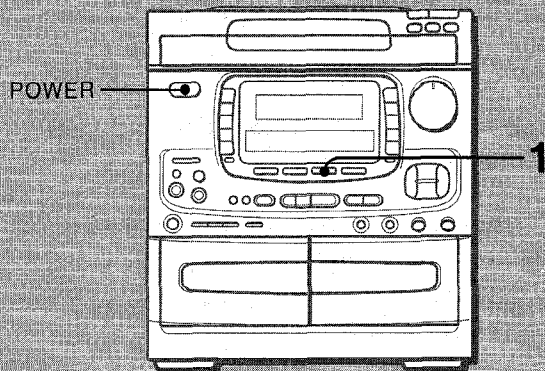

1



A

VIDEO → AUX → TV

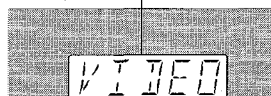

B

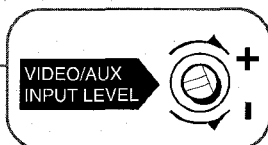
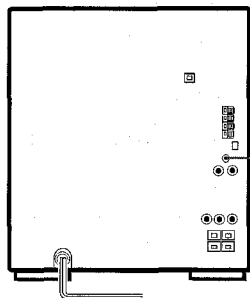

### 1 Press the VIDEO/AUX button.

The power is turned on (direct play function).

### 2 Play the external source.

Refer to the operating instructions of the connected equipment.

#### To change a source name in the display

The source name in the display can be changed to VIDEO, AUX, or TV. → **A**

With the power on, press the POWER button while pressing the VIDEO/AUX button.

Repeat these steps until the desired source name is displayed.

#### To adjust the input level of the external source → **B**

Turn the VIDEO/AUX INPUT LEVEL control on the rear panel to adjust the sound level of the external source to the same level as that of the other sources in this unit.

## ESCUCHA DE OTRAS FUENTES SONORAS

### 1 Presione el botón VIDEO/AUX.

Se conecta la alimentación (función de reproducción directa).

### 2 Reproduzca la fuente externa.

Refiérase al manual de instrucciones del equipo conectado.

#### Para cambiar un nombre de la fuente sonora en el visualizador

El nombre de la fuente en el visualizador puede cambiarse a VIDEO, AUX o TV. → **A**

Con la alimentación conectada, presione el botón POWER mientras mantiene oprimido el botón VIDEO/AUX.

Repita estos pasos hasta que se indique el nombre de la fuente deseada.

#### Para ajustar el nivel de entrada de la fuente externa → **B**

Gire el control VIDEO/AUX INPUT LEVEL situado en el panel posterior para ajustar el nivel de sonido de la fuente externa al mismo nivel que el de las otras fuentes de este aparato.

## ECOUTE D'AUTRES SOURCES

### 1 Appuyer sur la touche VIDEO/AUX.

L'appareil est mis sous tension (fonction de lecture directe).

### 2 Mettre la source externe en lecture.

Se reporter au mode d'emploi de l'appareil connecté.

#### Pour changer un nom de source sur l'affichage

Comme nom de source affiché, on peut sélectionner VIDEO, AUX ou TV. → **A**

L'appareil étant sous tension, appuyer sur la touche POWER tout en appuyant sur la touche VIDEO/AUX.

Répéter ces étapes jusqu'à ce que le nom souhaité soit affiché.

#### Pour régler le niveau d'entrée de la source externe → **B**

Pour régler le niveau sonore de la source externe à la même valeur que celui des autres sources de cet appareil, tourner la commande VIDEO/AUX INPUT LEVEL située sur le panneau arrière.

# RECORDING FROM THE RADIO OR CONNECTED EQUIPMENT

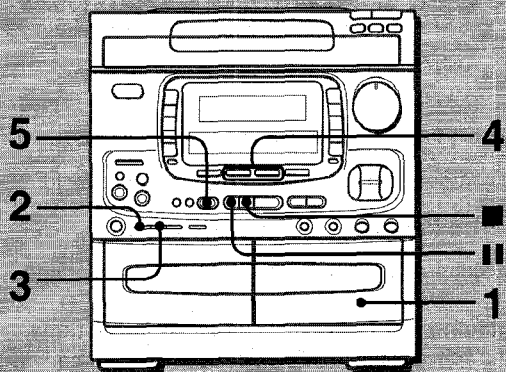

**1**

**2**

DOLBY NR

**3**

REV MODE (DECK /2)

**4**

BAND

TUNER VIDEO/AUX

**5**

REC/REC MUTE

**Preparation**

- Wind up the tape to the point where recording will start.
- Use normal (type I) or CrO<sub>2</sub> (type II) tapes.

**1 Insert the tape to be recorded on into deck 2.**

Press the EJECT  $\blacktriangle$  mark to open the cassette holder. Insert the tape with the side to be recorded on first facing you and the exposed side down. Push the cassette holder to close it.

**2 Set DOLBY NR.**

To record with DOLBY NR: Press the DOLBY NR button to turn on the Dolby NR. The  $\square\square$  NR indicator will light. To record without DOLBY NR: Press the DOLBY NR button to turn off the Dolby NR. The  $\square\square$  NR indicator will go off.

**3 Set the reverse mode.**

Each time the REV MODE button is pressed, the reverse mode changes. To record on one side only, turn on  $\rightleftarrows$ . To record on both sides, turn on  $\rightleftarrows$ .

**4 Press the TUNER/BAND or VIDEO/AUX button to select the source to be recorded from and play it.**

**5 Press the  $\bullet$  REC/REC MUTE button to start recording.**

When you use the remote control to start recording, first press the  $\bullet/\circ$  REC/REC MUTE button and then press the  $\blacktriangleleft$  button within 2 seconds.

**To stop recording**

Press the  $\blacksquare$  button.

**To pause recording**

Press the  $\parallel$  button. To resume recording, press it again.

**TO INSERT 4-SECOND BLANK SPACES**

Blank spaces in the recording allow you to activate the Music Sensor function (see page 38). (Applicable when the source is TUNER or VIDEO/AUX.)

**1 Press the  $\bullet$  REC/REC MUTE button during recording or from recording pause mode.**

REC flashes in the display for 4 seconds and the tape runs without recording. After 4 seconds the deck enters recording pause mode.

**2 Press the  $\parallel$  button to resume recording.**

**To insert a blank space of less than 4 seconds**

After pressing the  $\bullet$  REC/REC MUTE button, press it again while REC is blinking to resume recording.

**To insert a blank space of more than 4 seconds**

After the deck enters recording pause mode, press the  $\bullet$  REC/REC MUTE button again. Each time it is pressed, a 4-second blank space is added.

## GRABACION DE LA RADIO O DEL EQUIPO CONECTADO

### Preparación

- Enrolle la cinta hasta su punto inicial.
- Utilice cintas normales (tipo I) o CrO<sub>2</sub> (tipo II).

### 1 Inserte el cassette que desea grabar en el deck 2.

Presione la marca EJECT ▲ para abrir el portacassette. Inserte el cassette con la cara a grabarse enfrentada hacia usted y la cara expuesta hacia abajo. Empuje el portacassette para cerrarlo.

### 2 Fije DOLBY NR.

Para grabar con el sistema DOLBY NR: Presione el botón DOLBY NR para activar el sistema DOLBY NR. El indicador □□ NR se encenderá.

Para grabar sin el sistema DOLBY NR: Presione el botón DOLBY NR para desactivar el sistema DOLBY NR. El indicador □□ NR se apagará.

### 3 Fije el modo de inversión.

Cada vez que presione el botón REV MODE, cambia el modo de inversión.

Para grabar sólo una cara de la cinta, haga indicar ☐.

Para grabar ambas caras de la cinta, haga indicar ☐☐.

### 4 Presione el botón TUNER/BAND o VIDEO/AUX para seleccionar la fuente que desea grabar y reproducirla.

### 5 Presione el botón ● REC/REC MUTE para iniciar la grabación.

Cuando utilice el control remoto para iniciar la grabación, presione primero el botón ●/○ REC/REC MUTE y luego el botón ◀▶ dentro de 2 segundos.

#### Para detener la grabación

Presione el botón ■.

#### Para hacer una pausa durante la grabación

Presione el botón II.

Para reanudar la grabación, presionelo nuevamente.

## PARA INSERTAR ESPACIOS EN BLANCO DE 4 SEGUNDOS

Los espacios en blanco en la grabación le permitirán activar la función del sensor musical (consulte la página 39). (Aplicable cuando la fuente sea TUNER o VIDEO/AUX.)

### 1 Presione el botón ● REC/REC MUTE durante la grabación o en el modo de grabación en pausa.

En el visualizador parpadeará durante 4 segundos REC, y la cinta avanzará sin grabarse. Después de 4 segundos, el deck entrará en el modo de grabación en pausa.

### 2 Para reanudar la grabación, presione el botón II.

#### Para insertar un espacio en blanco de menos de 4 segundos

Después de presionar el botón ● REC/REC MUTE, presionelo otra vez durante el parpadeo de REC para reanudar la grabación.

#### Para insertar un espacio en blanco de más de 4 segundos

Después de entrar en el modo de pausa de grabación, presione nuevamente el botón ● REC/REC MUTE. Cada vez que lo presione, se añadirá un espacio en blanco de 4 segundos.

## ENREGISTREMENT A PARTIR DE LA RADIO OU DE L'APPAREIL CONNECTE

### Préparation

- Bobiner la cassette jusqu'à l'endroit où on veut démarrer l'enregistrement.
- Utiliser des cassettes normales (type I) ou CrO<sub>2</sub> (type II).

### 1 Insérer la cassette à enregistrer dans la platine 2.

Appuyer sur la marque EJECT ▲ pour ouvrir le porte-cassette. Insérer la cassette avec la face à enregistrer en premier vers l'extérieur et avec le côté exposé du ruban magnétique en bas. Pousser le porte-cassette pour le fermer.

### 2 Régler le réducteur de bruit DOLBY.

Pour enregistrer avec le réducteur de bruit DOLBY: appuyer sur la touche DOLBY NR pour mettre le réducteur de bruit DOLBY en service. L'indicateur □□ NR s'allume.

Pour enregistrer sans le réducteur de bruit DOLBY: appuyer sur la touche DOLBY NR pour mettre le réducteur de bruit DOLBY hors service. L'indicateur □□ NR s'éteint.

### 3 Régler le mode d'inversion.

A chaque pression sur la touche REV MODE, le mode d'inversion change.

Pour enregistrer sur une face seulement, allumer ☐.

Pour enregistrer sur les deux faces, allumer ☐☐.

### 4 Appuyer sur la touche TUNER/BAND ou VIDEO/AUX pour sélectionner la source à partir de laquelle enregistrer, puis la mettre en marche.

### 5 Appuyer sur la touche ● REC/REC MUTE pour démarrer l'enregistrement.

Quand on utilise la télécommande pour démarrer l'enregistrement, appuyer d'abord sur la touche ●/○ REC/REC MUTE puis appuyer sur la touche ◀▶ dans les deux secondes qui suivent.

#### Pour arrêter l'enregistrement

Appuyer sur la touche ■.

#### Pour mettre l'enregistrement en pause

Appuyer sur la touche II.

Pour reprendre l'enregistrement, appuyer de nouveau sur cette touche.

## POUR INSERER DES ESPACES BLANCS DE QUATRE SECONDES

Des espaces blancs dans l'enregistrement permettent d'activer la fonction senseur de musique (voir page 39). (Applicable quand la source est TUNER ou VIDEO/AUX.)

### 1 Appuyer sur la touche ● REC/REC MUTE pendant l'enregistrement ou à partir du mode pause d'enregistrement.

REC clignote sur l'affichage pendant quatre secondes et le ruban magnétique défile sans enregistrement. Au bout de quatre secondes, la platine passe en mode pause d'enregistrement.

### 2 Appuyer sur la touche II pour reprendre l'enregistrement.

#### Pour insérer un espace blanc de moins de quatre secondes

Après avoir appuyé sur la touche ● REC/REC MUTE, appuyer de nouveau dessus pendant que REC clignote pour reprendre l'enregistrement.

#### Pour insérer un espace blanc de plus de quatre secondes

Une fois que la platine est passée au mode pause d'enregistrement, appuyer de nouveau sur la touche ● REC/REC MUTE. A chaque pression sur cette touche, un espace blanc de quatre secondes est ajouté.



## RECORDING FROM TAPE TO TAPE MANUALLY

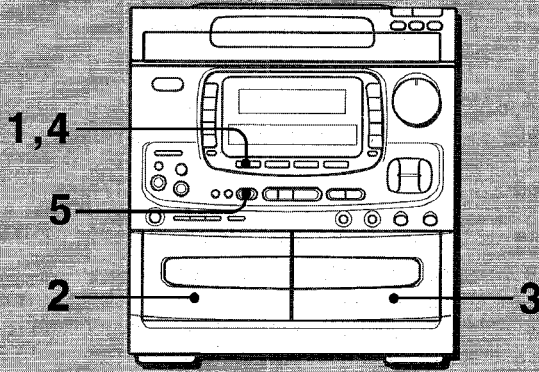

1

DECK 1/2

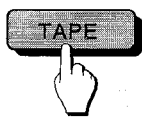

2

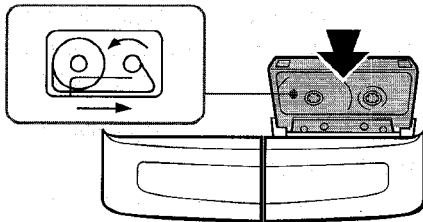

3

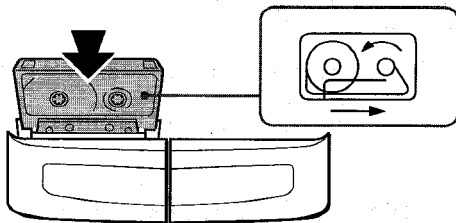

5

REC/REC MUTE

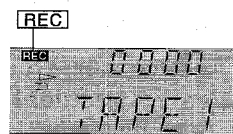

### Preparation

- Wind up the tape to the point where recording will start. (Note that recording is done only on one side of the tape.)
- Use normal (type I) or CrO<sub>2</sub> (type II) tapes.

### 1 Press the TAPE/DECK 1/2 button.

#### If a tape is inserted

When pressing the TAPE/DECK 1/2 button with the power off, play begins by the direct play function. Press the ■ button to stop playback.

### 2 Insert the tape to be recorded on into deck 2.

Press the EJECT ▲ mark to open the cassette holder.

Insert the tape with the side to be recorded on facing you and the exposed side down.

### 3 Insert the original tape into deck 1.

Press the EJECT ▲ mark to open the cassette holder and insert the tape with the exposed side down.

### 4 Check if "TAPE 1" is displayed in the display.

If it is not displayed, press the TAPE/DECK 1/2 button.

### 5 Press the ● REC/REC MUTE button to start recording.

Playing and recording start simultaneously.

When you use the remote control to start recording, first press the ●/○ REC/REC MUTE button and then press the ◀▶ button within 2 seconds.

### To stop recording

Press the ■ button.

### Dolby NR

Regardless of whether the □□ NR indicator is displayed or not, the Dolby NR system does not affect the recording.

### To erase a recording

- 1 Insert the tape you want to erase into deck 2.
- 2 Press the TAPE/DECK 1/2 button to display TAPE 2.
- 3 Wind up the tape to the point where the erasure is to be started.
- 4 Set the reverse mode by pressing the REV MODE button.
- 5 Press the ● REC/REC MUTE button to start the erasure.

### Sound adjustment during recording

The output volume and tone except BBE (T-BASS, GEQ and DSP) of the speakers or headphones may be freely varied without affecting the level of the recording.

### Recording with BBE

Sound can be recorded with BBE except when recording with one of the SYNCHRO DUBBING buttons. When listening to a tape recorded with BBE, it is recommended that BBE be set to off.

## GRABACION DE CINTA A CINTA MANUALMENTE

### Preparación

- Enrolle la cinta hasta el punto de inicio de la grabación. (Tenga en cuenta que la grabación se realiza sólo en una cara de la cinta.)
- Utilice cintas normales (tipo I) o CrO<sub>2</sub> (tipo II).

### 1 Presione el botón TAPE/DECK 1/2.

#### Si está insertado un cassette de cinta

Al presionar el botón TAPE/DECK 1/2 con la alimentación desconectada, la reproducción inicia por la función de reproducción directa. Presione el botón ■ para detener la reproducción.

### 2 Inserte un cassette que desea grabar en el deck 2.

Presione la marca EJECT ▲ para abrir el portacassette. Inserte el cassette con la cara a grabarse enfrentada hacia usted y la cara expuesta hacia abajo.

### 3 Inserte el cassette original en el deck 1.

Presione la marca EJECT ▲ para abrir el portacassette e inserte el cassette con la cara expuesta hacia abajo.

### 4 Verifique si "TAPE 1" está indicado en el visualizador.

En caso de no estarlo, presione el botón TAPE/DECK 1/2.

### 5 Presione el botón ● REC/REC MUTE para iniciar la grabación.

La reproducción y grabación inician simultáneamente. Cuando utilice el control remoto para iniciar la grabación, presione primero el botón ●/O REC/REC MUTE y luego el botón ◀▶ dentro de 2 segundos.

### Para cesar la grabación

Presione el botón ■.

### Dolby NR

Esté visualizado o no el indicador □□ NR, el sistema Dolby NR no afecta la grabación.

### Para borrar una grabación

- 1 Inserte el cassette que desea borrar en el deck 2.
- 2 Presione el botón TAPE/DECK 1/2 para visualizar "TAPE 2".
- 3 Enrolle la cinta hasta el punto donde desea iniciar la borradura.
- 4 Fije el modo de inversión presionando el botón REV MODE.
- 5 Presione el botón ● REC/REC MUTE para iniciar la borradura.

### Ajuste del sonido durante la grabación

Puede cambiarse libremente el volumen y el tono excepto BBE (T-BASS, GEQ y DSP) de los altavoces o auriculares sin afectar el nivel de la grabación.

### Grabación con BBE

El sonido puede grabarse con BBE excepto cuando grabe con uno de los botones SYNCHRO DUBBING. Cuando escuche una cinta grabada con BBE, es preferible desactivar la función BBE.

## ENREGISTREMENT MANUEL DE CASSETTE A CASSETTE

### Préparation

- Bobiner la cassette jusqu'à l'endroit où on veut démarrer l'enregistrement. (Noter que l'enregistrement n'est fait que sur une face de la cassette.)
- Utiliser des cassettes normales (type I) ou CrO<sub>2</sub> (type II).

### 1 Appuyer sur la touche TAPE/DECK 1/2.

#### Si une cassette est en place

Quand on appuie sur la touche TAPE/DECK 1/2 avec l'alimentation coupée, l'appareil passe directement en lecture. Appuyer sur la touche ■ pour arrêter la lecture.

### 2 Insérer la cassette à enregistrer dans la platine 2.

Appuyer sur la marque EJECT ▲ pour ouvrir le porte-cassette. Insérer la cassette avec la face à enregistrer vers l'extérieur et avec le côté exposé du ruban magnétique en bas.

### 3 Insérer la cassette originale dans la platine 1.

Appuyer sur la marque EJECT ▲ pour ouvrir le porte-cassette puis insérer la cassette avec le côté exposé du ruban magnétique en bas.

### 4 Contrôler si "TAPE 1" est affiché.

Si "TAPE 1" n'est pas affiché, appuyer sur la touche TAPE/DECK 1/2.

### 5 Appuyer sur la touche ● REC/REC MUTE pour démarrer l'enregistrement.

La lecture et l'enregistrement démarrent simultanément. Quand on utilise la télécommande pour démarrer l'enregistrement, appuyer d'abord sur la touche ●/O REC/REC MUTE puis appuyer sur la touche ◀▶ dans les deux secondes qui suivent.

### Pour arrêter l'enregistrement

Appuyer sur la touche ■.

### Réducteur de bruit Dolby

Que l'indicateur □□ NR soit affiché ou pas, le système de réduction de bruit Dolby n'affecte pas l'enregistrement.

### Pour effacer un enregistrement

- 1 Insérer la cassette que l'on veut effacer dans la platine 2.
- 2 Appuyer sur la touche TAPE/DECK 1/2 pour afficher TAPE 2.
- 3 Bobiner la cassette jusqu'au point où l'effacement doit démarrer.
- 4 Régler le mode d'inversion en appuyant sur la touche REV MODE.
- 5 Appuyer sur la touche ● REC/REC MUTE pour démarrer l'effacement.

### Réglage du son pendant l'enregistrement

On peut faire varier librement le volume de sortie et la tonalité sauf BBE (T-BASS, GEQ et DSP) des enceintes ou du casque sans affecter le niveau de l'enregistrement.

### Enregistrement avec BBE

Le son peut être enregistré avec BBE, sauf lors de l'enregistrement avec une des touches SYNCHRO DUBBING. Pour écouter une cassette enregistrée avec BBE, il est conseillé de mettre le système BBE hors service.

## DUBBING THE WHOLE TAPE

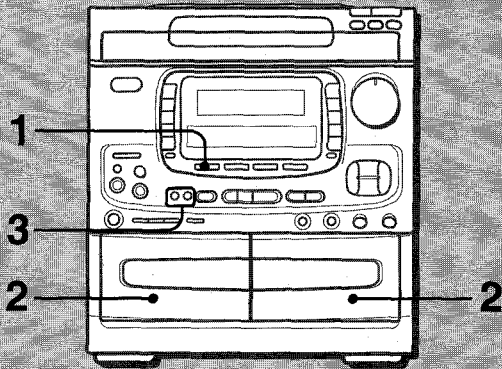

1

DECK 1/2



2

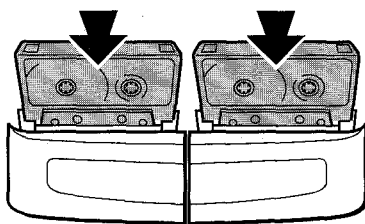

3

SYNCHRO DUBBING  
NORMAL HIGH



REC



REC



When an original tape is dubbed onto another tape rated at the same recording time, the back side of the recording tape may not be an exact duplicate of the back side of the original tape. This is because there are differences in actual recording times between tapes, since each tape has a bit more time than indicated on the label. This time varies with each brand. This unit's STSD function allows you to make exact copies of both sides of the original tape.

### 1 Press the TAPE/DECK1/2 button.

#### If a tape is inserted

When pressing the TAPE/DECK1/2 button with the power off, play begins by the direct play function. Press the ■ button to stop playback.

### 2 Insert the original tape into deck 1 and the tape to be recorded on into deck 2.

Press the EJECT ▲ marks to open the cassette holders. Insert the tapes, with the sides to be played back or recorded first facing you and the exposed sides down.

### 3 Press one of the SYNCHRO DUBBING buttons to start recording.

- Ⓐ To dub at normal speed: Press the NORMAL button. N-DUB is displayed.
- Ⓑ To dub at high speed: Press the HIGH button. H-DUB is displayed.

The tapes are rewound to the beginning of their front sides, and then recording starts. After the recording of the front side ends, the back sides of both tapes will start at the same time as soon as the longer tape has been reversed (STSD function).

#### To stop dubbing in the middle

Press the ■ button.

#### NOTE

- Regardless of whether the □ NR indicator is displayed or not, the Dolby NR system does not affect the recording.
- Recording is inhibited if the erasure prevention tab on either side of the tape is broken off.
- If the leader segment of the dubbing tape is longer than that of the original tape, recording on the back side may stop midway through the recording. In this case, dub each side manually following the procedure in "RECORDING FROM TAPE TO TAPE MANUALLY".

## COPIA DE LA CINTA COMPLETA

Cuando la cinta original es copiada en una cinta del mismo tiempo de grabación, la cara inversa de la cinta de grabación puede que no corresponda a la cara inversa de la cinta original.

Esto se debe a que existe diferencia en los tiempos de grabación entre las cintas, ya que cada cinta posee un cierto tiempo mayor que el indicado en su etiqueta. La longitud de la cinta varía según la marca.

La función STSD de este aparato le permite hacer una copia exacta de ambas caras de la cinta original.

### 1 Presione el botón TAPE/DECK 1/2.

#### Si está insertado un cassette de cinta

Al presionar el botón TAPE/DECK 1/2 con la alimentación desconectada, la reproducción inicia por la función de reproducción directa. Presione el botón ■ para detener la reproducción.

### 2 Inserte el cassette de cinta original en el deck 1 y el cassette de cinta a grabarse en el deck 2.

Presione las marcas EJECT ▲ para abrir los portacassettes. Inserte cada cassette con la cara a reproducirse o grabarse primero enfrentada hacia usted y la cara expuesta hacia abajo.

### 3 Presione uno de los botones SYNCHRO DUBBING para iniciar la grabación.

- a) **Para la copia a la velocidad normal:** Presione el botón NORMAL. Se visualiza N-DUB.
- b) **Para la copia a alta velocidad:** Presione el botón HIGH. Se visualiza H-DUB.

Con la función STSD, las cintas se reenrollan al comienzo de su cara frontal, y luego inicia la grabación. Después de grabar la cara frontal, las caras posteriores de ambas cintas empiezan al mismo tiempo tan pronto como la cinta más larga se haya invertido.

#### Para interrumpir la copia de cinta en el medio

Presione el botón ■.

#### NOTA

- Esté visualizado o no el indicador □□ NR, el sistema Dolby NR no afecta la grabación.
- Si está rota la lengüeta de prevención contra borradura, no podrá efectuarse la grabación.
- Si la parte extrema de la cinta a copiarse es más larga que la de la cinta original, la grabación de la cara inversa puede parar antes de terminar. En tal caso copie cada cara de la cinta manualmente siguiendo el procedimiento de "GRABACION DE CINTA A CINTA MANUALMENTE".

## DUPLICATION DE LA TOTALITE D'UNE CASSETTE

Quand une cassette est dupliquée sur une cassette de la même durée, la face arrière de la cassette enregistrée risque de ne pas être une copie exacte de la face arrière de la cassette originale.

Ceci est dû au fait qu'il existe des différences entre les durées réelles des cassettes, vu que chaque cassette possède une durée légèrement supérieure à celle indiquée sur son étiquette. Cette durée varie selon chaque marque.

La fonction STSD de cet appareil permet de faire des copies exactes des deux faces de la cassette originale.

### 1 Appuyer sur la touche TAPE/DECK 1/2.

#### Si une cassette est en place

Quand on appuie sur la touche TAPE/DECK 1/2 avec l'alimentation coupée, l'appareil passe directement en lecture. Appuyer sur la touche ■ pour arrêter la lecture.

### 2 Insérer la cassette originale dans la platine 1 et la cassette à enregistrer dans la platine 2.

Appuyer sur les marques EJECT ▲ pour ouvrir les portecassettes.

Insérer chaque cassette avec la face à lire ou à enregistrer en premier vers l'extérieur et avec le côté exposé du ruban magnétique en bas.

### 3 Appuyer sur une des touches SYNCHRO DUBBING pour démarrer l'enregistrement.

- a) **Pour dupliquer à vitesse normale:** appuyer sur la touche NORMAL. N-DUB est affiché.
- b) **Pour dupliquer à grande vitesse:** appuyer sur la touche HIGH. H-DUB est affiché.

Les cassettes sont rebobinées jusqu'au début de leurs faces avant, puis l'enregistrement démarre. Une fois que l'enregistrement de la face avant est terminé, les faces arrière des deux cassettes démarrent en même temps dès que la cassette la plus longue a été inversée (fonction STSD).

#### Pour arrêter la duplication en cours

Appuyer sur la touche ■.

#### REMARQUE

- Que l'indicateur □□ NR soit affiché ou pas, le système de réduction de bruit Dolby n'affecte pas l'enregistrement.
- Si l'ergot de sécurité d'une face ou l'autre de la cassette est absent, l'enregistrement ne se fait pas.
- Si l'amorce de la cassette servant pour l'enregistrement est plus longue que celle de la cassette originale, l'enregistrement sur la face arrière risque de s'arrêter en cours. Le cas échéant, dupliquer chaque face manuellement en procédant comme décrit à la partie "ENREGISTREMENT MANUEL DE CASSETTE A CASSETTE".

## RECORDING FROM A CD

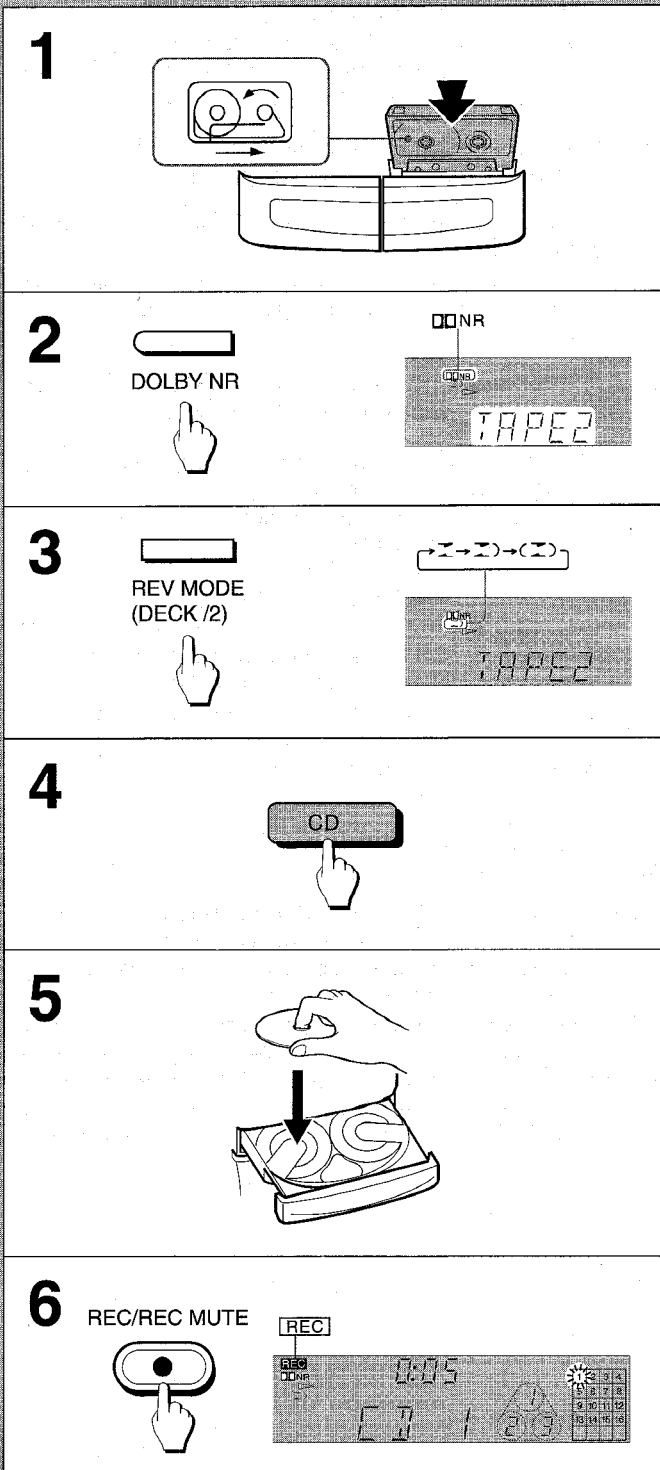
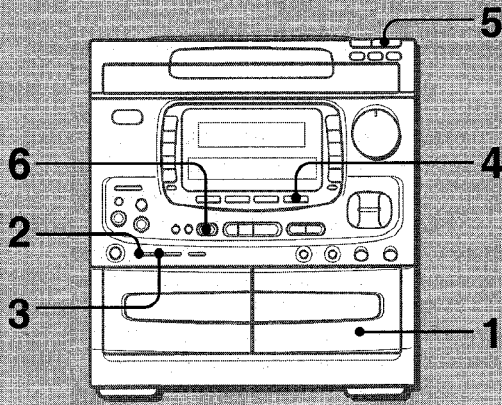

### Preparation

- Wind up to the point where recording will start.
- Use normal (type I) or CrO<sub>2</sub> (type II) tapes.

### 1 Insert the tape to be recorded on into deck 2.

Press the EJECT  $\blacktriangle$  mark to open the cassette holder. Insert the tape with the side to be recorded on first facing you and the exposed side down.

### 2 Set DOLBY NR.

To record with DOLBY NR: Press the DOLBY NR button to turn on the Dolby NR. The  $\square\square$  NR indicator will light.

To record without DOLBY NR: Press the DOLBY NR button to turn off the Dolby NR. The  $\square\square$  NR indicator will go off.

### 3 Set the reverse mode.

Each time the REV MODE button is pressed, the reverse mode changes.

To record on one side only, turn on  $\rightleftarrows$ .

To record on both sides, turn on  $\rightleftarrows$ .

### 4 Press the CD button.

### 5 Load discs onto the disc trays.

The disc loaded on tray 1 is played first.

### 6 Press the $\bullet$ REC/REC MUTE button to start recording.

Playing and recording start simultaneously with the first track of the first disc. All discs in the compartment are recorded if the tape is long enough.

When you use the remote control to start recording, first press the  $\bullet/\circ$  REC/REC MUTE button and then press the  $\blacktriangleleft$  button within 2 seconds.

### To stop recording from the CD

Press the  $\blacksquare$  button to stop the deck, and press it again to stop the CD player.

### After play stops at the end of the CD

Deck 2 enters recording stop mode.

### To record selected tracks

Before pressing the  $\bullet$  REC/REC MUTE button, program the tracks. (See "PROGRAMMED PLAY".)

### To record part of the CD

When the  $\bullet$  REC/REC MUTE button is pressed, recording always starts from the first track. To start in the middle of a track, play the CD up to the point where you want to start recording, and then press the  $\bullet$  REC/REC MUTE button.

## GRABACION DE UN DISCO COMPACTO

### Preparación

- Enrolle la cinta hasta el punto de inicio de la grabación.
- Use cintas normales (tipo I) o CrO<sub>2</sub> (tipo II).

### 1 Inserte el cassette de cinta a grabarse en el deck 2.

Presione la marca EJECT ▲ para abrir el portacassette. Inserte la cinta con la cara a grabarse primero enfrentada a usted y la cara expuesta hacia abajo.

### 2 Fije el DOLBY NR.

Para grabar con el sistema DOLBY NR: Presione el botón DOLBY NR para activar el sistema DOLBY NR. El indicador □□ NR se encenderá.

Para grabar sin el sistema DOLBY NR: Presione el botón DOLBY NR para desactivar el sistema DOLBY NR. El indicador □□ NR se apagará.

### 3 Ajuste el modo de inversión.

Cada vez que presione el botón REV MODE, cambia el modo de inversión.

Para grabar sólo una cara: haga encender ☰.

Para grabar ambas caras: haga encender ☷.

### 4 Presione el botón CD.

### 5 Coloque los discos sobre las bandejas de discos.

Se reproduce primero el disco colocado en la bandeja 1.

### 6 Presione el botón ● REC/REC MUTE para iniciar la grabación.

La reproducción y grabación inician simultáneamente con la primera canción del primer disco. Todos los discos del compartimiento se graban si la cinta es suficientemente larga. Cuando utilice el control remoto para iniciar la grabación, presione primero el botón ●/O REC/REC MUTE y luego el botón ◀▶ dentro de 2 segundos.

### Para interrumpir la grabación del disco compacto

Presione el botón ■ para desactivar el deck y presiónelo otra vez para desactivar el reproductor de discos compactos.

### Después de parar la reproducción al fin del disco compacto

El deck 2 entra en el modo de parada de grabación.

### Para grabar las canciones seleccionadas

Antes de presionar el botón ● REC/REC MUTE, programe las canciones. (Véase "REPRODUCCION PROGRAMADA".)

### Para grabar parte del disco compacto

Al presionar el botón ● REC/REC MUTE, la grabación inicia siempre de la primera canción. Para iniciar la grabación en el medio de una canción, reproduzca primero el disco compacto hasta el punto donde desea iniciar la grabación y luego presione el botón ● REC/REC MUTE.

## ENREGISTREMENT A PARTIR D'UN DISQUE COMPACT

### Préparation

- Bobiner la cassette jusqu'à l'endroit où on veut démarrer l'enregistrement.
- Utiliser des cassettes normales (type I) ou CrO<sub>2</sub> (type II).

### 1 Insérer la cassette à enregistrer dans la platine 2.

Appuyer sur la marque EJECT ▲ pour ouvrir le porte-cassette. Insérer la cassette avec la face à enregistrer en premier vers l'extérieur et avec le côté exposé du ruban magnétique en bas.

### 2 Régler le réducteur de bruit DOLBY.

Pour enregistrer avec le réducteur de bruit DOLBY: appuyer sur la touche DOLBY NR pour mettre le réducteur de bruit DOLBY en service. L'indicateur □□ NR s'allume.

Pour enregistrer sans le réducteur de bruit DOLBY: appuyer sur la touche DOLBY NR pour mettre le réducteur de bruit DOLBY hors service. L'indicateur □□ NR s'éteint.

### 3 Régler le mode d'inversion.

A chaque pression sur la touche REV MODE, le mode d'inversion change.

Pour enregistrer sur une face seulement, allumer ☰.

Pour enregistrer sur les deux faces, allumer ☷.

### 4 Appuyer sur la touche CD.

### 5 Mettre des disques en place sur les plateaux.

Le disque mis en place sur le plateau 1 est lu en premier.

### 6 Appuyer sur la touche ● REC/REC MUTE pour démarrer l'enregistrement.

La lecture et l'enregistrement démarrent simultanément à la première plage du premier disque. Tous les disques se trouvant dans le compartiment sont enregistrés si la cassette est d'une durée suffisante.

Quand on utilise la télécommande pour démarrer l'enregistrement, appuyer d'abord sur la touche ●/O REC/REC MUTE puis appuyer sur la touche ◀▶ dans les deux secondes qui suivent.

### Pour arrêter l'enregistrement à partir du disque compact

Appuyer sur la touche ■ pour arrêter la platine, puis appuyer de nouveau sur cette touche pour arrêter le lecteur de disques compactes.

### Une fois que la lecture s'arrête à la fin du disque compact

La platine 2 passe au mode pause d'enregistrement.

### Pour enregistrer des plages sélectionnées

Avant d'appuyer sur la touche ● REC/REC MUTE, programmer les plages. (Voir "LECTURE PROGRAMMEE".)

### Pour enregistrer une partie du disque compact

Quand on appuie sur la touche ● REC/REC MUTE, l'enregistrement démarre toujours à la première plage. Pour le démarrer au milieu d'un disque, mettre le disque en lecture jusqu'au point où on veut démarrer l'enregistrement, puis appuyer sur la touche ● REC/REC MUTE.



# AI EDIT RECORDING

The AI EDIT function lets you record CDs without worrying about tape lengths and track lengths. When you insert a CD, the unit automatically calculates track lengths. If necessary; it rearranges the order of tracks, so that no track is cut short.

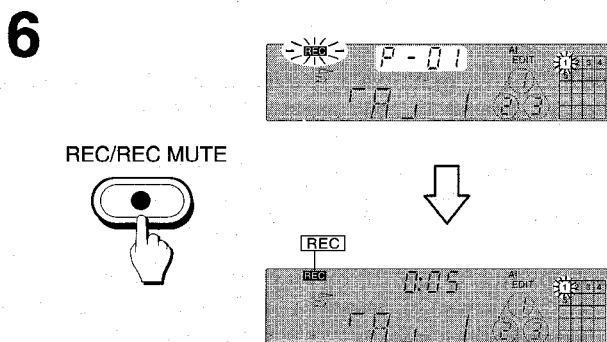
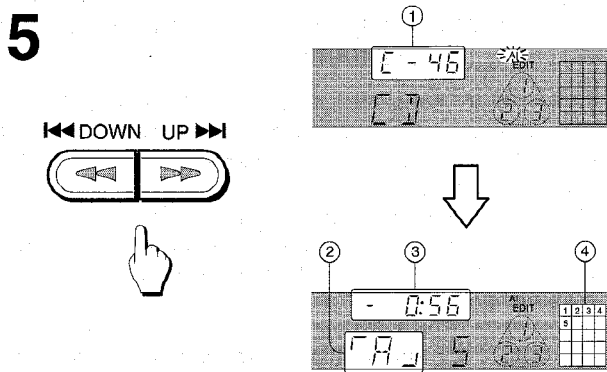
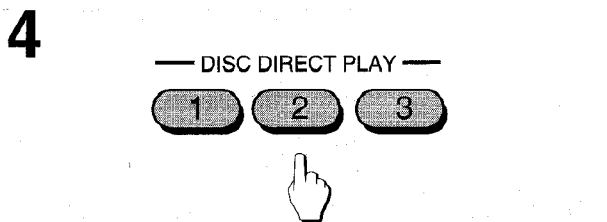
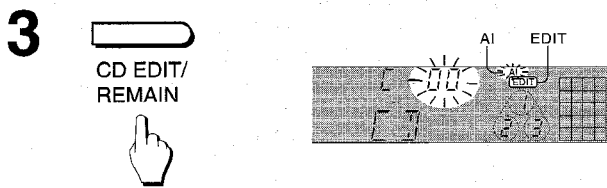
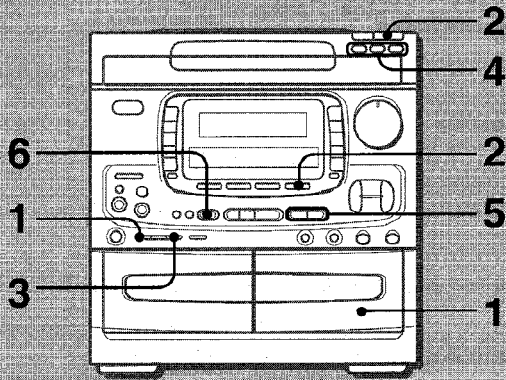

**1 Insert the tape to be recorded on into deck 2 and set the Dolby NR.**

See steps 1 and 2 on page 52 "RECORDING FROM A CD".

**2 Press the CD button and load discs onto the trays.**

**3 Press the CD EDIT/REMAIN button once.**

EDIT lights and AI flashes in the display. Each time it is pressed, the display changes.

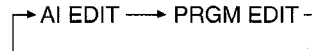

When using the remote control, press the EDIT/REMAIN button.

**4 Select a disc by pressing one of the DISC DIRECT PLAY buttons.**

If only one disc is loaded, skip this step.

**5 Press the ◀◀ DOWN or ▶▶ UP button to designate the tape length.**

Enter a length from 10 to 99 minutes.

In a few seconds, the microcomputer decides which tracks to record on each side of the tape.

**When using the remote control**

Press the numeric buttons.

Example:

- a) When using a 46-minute tape, press the 4 and 6 buttons.
- b) When using a 60-minute tape, press the 6 and 0 buttons.

**DISPLAY**

- ① Recording time
- ② Tape side  
A: Front side/B: Back side
- ③ Time remaining on the tape
- ④ Selected tracks

**6 Press the ● REC/REC MUTE button to start recording.**

The tape is rewound to the beginning of the front side, plays through the leader for 10 seconds, and then recording starts. After recording on the front side (side A) ends, recording on the back side (side B) starts.

When you use the remote control to start recording, first press the ●/O REC/REC MUTE button and then press the ◀▶ button within 2 seconds.

**To stop recording in the middle of the program**

Press the ■ button.

Recording and CD play stop simultaneously.

**NOTE**

- Recording is inhibited if the erasure prevention tab for either side of the tape is broken off.
- The AI EDIT function cannot be used with discs containing 31 tracks or more.

## GRABACION CON EDICION AI

La función AI EDIT le permite grabar discos compactos sin que se preocupe de la duración de la cinta y de las canciones. Cuando inserte un disco compacto, el aparato calcula automáticamente la duración de las canciones. Si es necesario, acomoda el orden de las canciones para que no se produzca ningún corte de canción.

### 1 Inserte el cassette de cinta que desea grabar en el deck 2 y fije el Dolby NR.

Refiérase a los pasos 1 y 2 de la página 53 "GRABACION DE UN DISCO COMPACTO".

### 2 Presione el botón CD y coloque los discos sobre las bandejas.

### 3 Presione una vez el botón CD EDIT/REMAIN.

Se enciende EDIT y parpadea AI en el visualizador. Cada vez que lo presione, cambia la visualización.

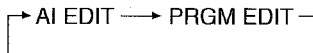

Cuando utilice el control remoto, presione el botón EDIT/REMAIN.

### 4 Seleccione un disco presionando uno de los botones DISC DIRECT PLAY.

Si está colocado sólo un disco, omita este paso.

### 5 Presione el botón ◀◀ DOWN o ▶▶ UP para designar la duración de la cinta.

Registre una duración de 10 a 99 minutos. En unos segundos, la microcomputadora decide las canciones a grabarse en cada cara de la cinta.

#### Cuando utilice el control remoto

Presione los botones numéricos.

Ejemplo:

- Ⓐ Cuando utilice una cinta de 46 minutos, presione los botones 4 y 6.
- Ⓑ Cuando utilice una cinta de 60 minutos, presione los botones 6 y 0.

#### VISUALIZACION

- ① Tiempo de grabación
- ② Cara de la cinta  
A: Cara frontal/B: Cara posterior
- ③ Tiempo remanente en la cinta
- ④ Canciones seleccionadas

### 6 Presione el botón ● REC/REC MUTE para iniciar la grabación.

La cinta se reenrolla al comienzo de la cara frontal, la porción extrema avanza por 10 segundos y luego inicia la grabación. Después de terminar la grabación de la cara frontal (cara A), inicia la grabación de la cara posterior (cara B). Cuando utilice el control remoto para iniciar la grabación, presione primero el botón ●/○ REC/REC MUTE y luego el botón ◀▶ dentro de 2 segundos.

#### Para interrumpir la grabación en el medio del programa

Presione el botón ■.

La operación del deck y la del reproductor de discos compactos se detienen simultáneamente.

#### NOTA

- Si está rota la lengüeta de prevención contra borradora, no podrá efectuarse la grabación.
- La función AI EDIT no puede usarse con los discos que contienen 31 canciones o más.

## ENREGISTREMENT AVEC MONTAGE ET CALCUL DU TEMPS

La fonction AI EDIT permet d'enregistrer à partir de disques compacts sans se préoccuper de la durée de la cassette et des durées des plages. Quand on met un disque compact en place, l'appareil calcule automatiquement les durées des plages. Si nécessaire, il change l'ordre des plages, de manière qu'aucune plage ne soit tronquée.

### 1 Insérer la cassette à enregistrer dans la platine 2 et régler le réducteur de bruit DOLBY.

Voir les étapes 1 et 2 de la partie "ENREGISTREMENT A PARTIR D'UN DISQUE COMPACT", page 53.

### 2 Appuyer sur la touche CD et mettre des disques en place sur les plateaux.

### 3 Appuyer une fois sur la touche CD EDIT/REMAIN.

EDIT s'allume et AI clignote sur l'affichage. A chaque pression sur la touche, l'affichage change.

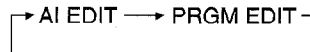

Quand on utilise la télécommande, appuyer sur la touche EDIT/REMAIN.

### 4 Sélectionner un disque en appuyant sur une des touches DISC DIRECT PLAY.

S'il n'y a qu'un disque en place, sauter cette étape.

### 5 Appuyer sur la touche ◀◀ DOWN ou ▶▶ UP pour indiquer la durée de la cassette.

Spécifier une durée de 10 à 99 minutes. En quelques secondes, le micro-ordinateur décide quelles plages seront enregistrées sur chaque face de la cassette.

#### Quand on utilise la télécommande

Appuyer sur les touches numériques.

Exemple:

- Ⓐ Quand on utilise une cassette de 46 minutes, appuyer sur les touches 4 et 6.
- Ⓑ Quand on utilise une cassette de 60 minutes, appuyer sur les touches 6 et 0.

#### AFFICHAGE

- ① Durée
- ② Face de la cassette  
A: Face avant / B: Face arrière
- ③ Temps restant de la cassette
- ④ Plages sélectionnées

### 6 Appuyer sur la touche ● REC/REC MUTE pour démarrer l'enregistrement.

La cassette est rebobinée jusqu'au début de la face avant, l'amorce est bobinée pendant dix secondes, puis l'enregistrement démarre. Une fois que l'enregistrement sur la face avant (face A) est terminé, l'enregistrement sur la face arrière (face B) démarre.

Quand on utilise la télécommande pour démarrer l'enregistrement, appuyer d'abord sur la touche ●/○ REC/REC MUTE puis appuyer sur la touche ◀▶ dans les deux secondes qui suivent.

#### Pour arrêter l'enregistrement en cours

Appuyer sur la touche ■.

L'enregistrement de la cassette et la lecture du disque compact s'arrêtent simultanément.

#### REMARQUE

- Si l'ergot de sécurité d'une face ou l'autre de la cassette est absent, l'enregistrement ne se fait pas.
- La fonction AI EDIT ne peut pas être utilisée avec les disques contenant 31 plages ou plus.

**AI EDIT RECORDING**

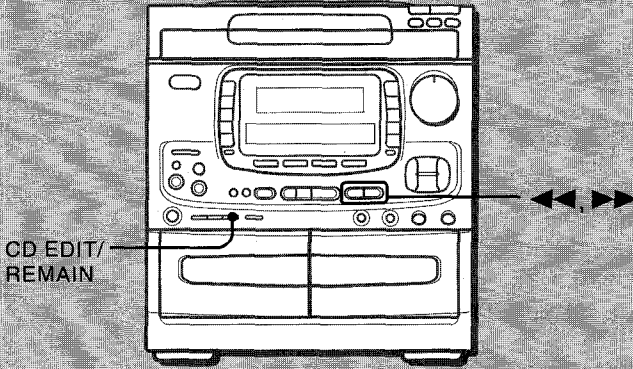

**A**

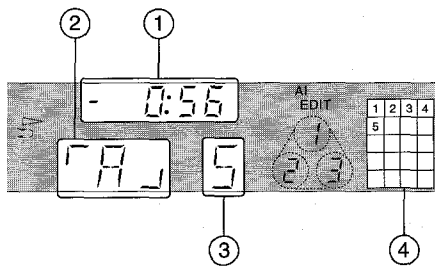

**B**

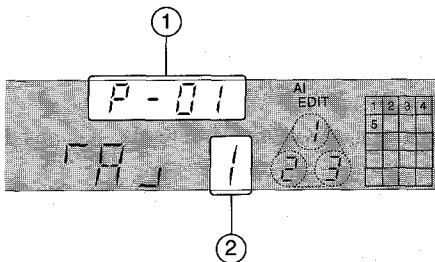

**To clear the edit program**

Before recording, press the **■ CLEAR** button twice so that EDIT in the display goes out, or press the **▲ OPEN/CLOSE** button.

**To check the edit program**

Before recording, press the CD EDIT/REMAIN button. The program for one side of the tape is displayed each time the button is pressed. → **A**

**DISPLAY**

- ① Time remaining on the tape
- ② Tape side
- ③ Total number of programmed tracks
- ④ Program tracks

**To check the order of the programmed tracks**

Before recording, press the CD EDIT/REMAIN button to select side A or B, and press the **◀ DOWN** or **▶ UP** button repeatedly. Each time the button is pressed, the next track (**▶** button) or previous track (**◀** button) in the program is shown in the display. → **B**

**DISPLAY**

- ① Program number
- ② Track number

**To add tracks to the edit program**

If there is any time remaining on the tape after step 5 (page 54), you can add tracks from other discs in the CD compartment before recording starts.

- 1 Press the CD EDIT/REMAIN button to select side A or B.
- 2 Press one of the DISC DIRECT PLAY buttons to select a disc.
- 3 Press the numeric buttons to select tracks. PRGM flashes in the display. If the playing time of a selected track is longer than the remaining time, it is not added.
- 4 Repeat steps 2 and 3 to add more tracks.

**Time on cassette tapes and editing time**

The total playing time of the edited tracks may be a little longer than the specified tape recording time, because cassette tapes generally have a bit more tape than the time indicated on their labels. In this case, the excess time (without the minus mark) is displayed after editing instead of the remaining time (with the minus mark) → **A - ①**

## GRABACION CON EDICION AI

**Para borrar el programa de edición**

Antes de la grabación, presione dos veces el botón ■ CLEAR de manera que se apague la indicación "EDIT", o presione el botón ▲ OPEN/CLOSE.

**Para verificar el programa de edición**

Antes de la grabación, presione el botón CD EDIT/REMAIN. Se visualiza el programa para una cara de la cinta cada vez que presione el botón. → **A**

**VISUALIZACION**

- ① Tiempo restante en la cinta
- ② Cara de la cinta
- ③ Número total de canciones programadas
- ④ Canciones programadas

**Para confirmar el orden de las canciones programadas**

Antes de la grabación, presione el botón CD EDIT/REMAIN para seleccionar la cara A o B, y presione repetidamente el botón ◀ DOWN o ▶ UP.

Cada vez que presione el botón, se indica en el visualizador la siguiente canción (botón ▶) o la canción anterior (botón ◀). → **B**

**VISUALIZACION**

- ① Número del programa
- ② Número de la canción

**Para añadir canciones al programa de edición**

Si hay algún tiempo restante en la cinta después del paso 5 (página 55), usted podrá añadir canciones de otros discos en el compartimiento de discos compactos antes de iniciar la grabación.

- 1 Presione el botón CD EDIT/REMAIN para seleccionar la cara A o B.
- 2 Presione uno de los botones DISC DIRECT PLAY para seleccionar un disco.
- 3 Presione los botones numéricos para seleccionar las canciones. La indicación PRGM parpadea en el visualizador. Si el tiempo de reproducción de la canción seleccionada es más largo que el tiempo restante, no podrá añadirse la canción.
- 4 Repita los pasos 2 y 3 para añadir más canciones.

**Tiempo de las cintas y tiempo de edición**

El tiempo de reproducción total de las canciones editadas puede ser un poco más largo que el tiempo de grabación especificado, ya que las cintas generalmente tienen una duración algo mayor que lo indicado en su etiqueta. En este caso, el tiempo extra (sin la marca de menos) se visualiza en vez del tiempo restante (con la marca de menos → **A** - ①) después de la edición.

ENREGISTREMENT AVEC MONTAGE ET  
CALCUL DU TEMPS**Pour effacer le programme du montage**

Avant l'enregistrement, appuyer deux fois sur la touche ■ CLEAR de manière que EDIT disparaisse de l'affichage, ou appuyer sur la touche ▲ OPEN/CLOSE.

**Pour contrôler le programme du montage**

Avant l'enregistrement, appuyer sur la touche CD EDIT/REMAIN. A chaque pression sur cette touche, le programme pour une face de la cassette est affiché. → **A**

**AFFICHAGE**

- ① Temps restant de la cassette
- ② Face de cassette
- ③ Nombre total de plages programmées
- ④ Plages programmées

**Pour contrôler l'ordre des plages programmées**

Avant l'enregistrement, appuyer sur la touche CD EDIT/REMAIN pour sélectionner la face A ou B, puis appuyer sur la touche ◀ DOWN ou ▶ UP à plusieurs reprises.

A chaque pression sur la touche, la plage suivante (touche ▶) ou la plage précédente (touche ◀) du programme est indiquée sur l'affichage. → **B**

**AFFICHAGE**

- ① Numéro de programme
- ② Numéro de plage

**Pour ajouter des plages au programme du montage**

S'il reste du temps sur la cassette après l'étape 5 (page 55), on peut ajouter des plages des autres disques situés dans le compartiment avant de démarrer l'enregistrement.

- 1 Appuyer sur la touche CD EDIT/REMAIN pour sélectionner la face A ou B.
- 2 Appuyer sur une des touches DISC DIRECT PLAY pour sélectionner un disque.
- 3 Sélectionner les plages à l'aide des touches numériques. PRGM clignote sur l'affichage. Si la durée de lecture d'une plage sélectionnée est supérieure au temps restant, cette plage n'est pas ajoutée.
- 4 Pour ajouter d'autres plages, répéter les étapes 2 et 3.

**Durée des cassettes et temps du montage**

Du fait que les cassettes sont en général d'une durée légèrement supérieure à celle indiquée sur leurs étiquettes, le temps de lecture total des plages montées peut être légèrement supérieur à la durée spécifiée pour la cassette.

Dans ce cas, le temps en excès (sans le signe moins) est affiché au lieu du temps restant (avec le signe moins → **A** - ①) après le montage.

# PROGRAMMED EDIT RECORDING

This function lets you program tracks to be recorded from all of the discs in the CD compartment, in any order. The remaining time on each side of the tape is displayed as you program the tracks.

## 1 Insert the tape to be recorded on into deck 2 and set the Dolby NR.

See steps 1 and 2 on page 52 "RECORDING FROM A CD".

## 2 Press the CD button and load discs onto the trays.

## 3 Press the CD EDIT/REMAIN button twice.

EDIT lights up and PRGM flashes in the display. Each time it is pressed, the display changes.

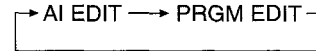

When using the remote control, press the EDIT/REMAIN button.

## 4 Press the ◀◀ DOWN or ▶▶ UP button to designate the tape length.

Enter a length from 10 to 99 minutes.

### When using the remote control

Press the numeric buttons.

Example:

- Ⓐ When using a 46-minute tape, press the 4 and 6 buttons.
- Ⓑ When using a 60-minute tape, press the 6 and 0 buttons.

### DISPLAY

- ① Recording time of side A
- ② Tape side
- A: Front side /B: Back side

## 5 Select a disc by pressing one of the DISC DIRECT PLAY buttons.

## 6 Press the numeric buttons and +10 button to program a track to be recorded on side A.

### DISPLAY

- ① Program number
- ② Selected track
- This is displayed on a few seconds after a track is selected.
- ③ Remaining time of side A
- ④ Total number of selected tracks
- ⑤ Programmed tracks

## 7 Repeat steps 5 and 6 to program the rest of the tracks on side A.

A track whose playing time is longer than the remaining time cannot be programmed.

## 8 Press the CD EDIT/REMAIN button to select side B.

To be continued.

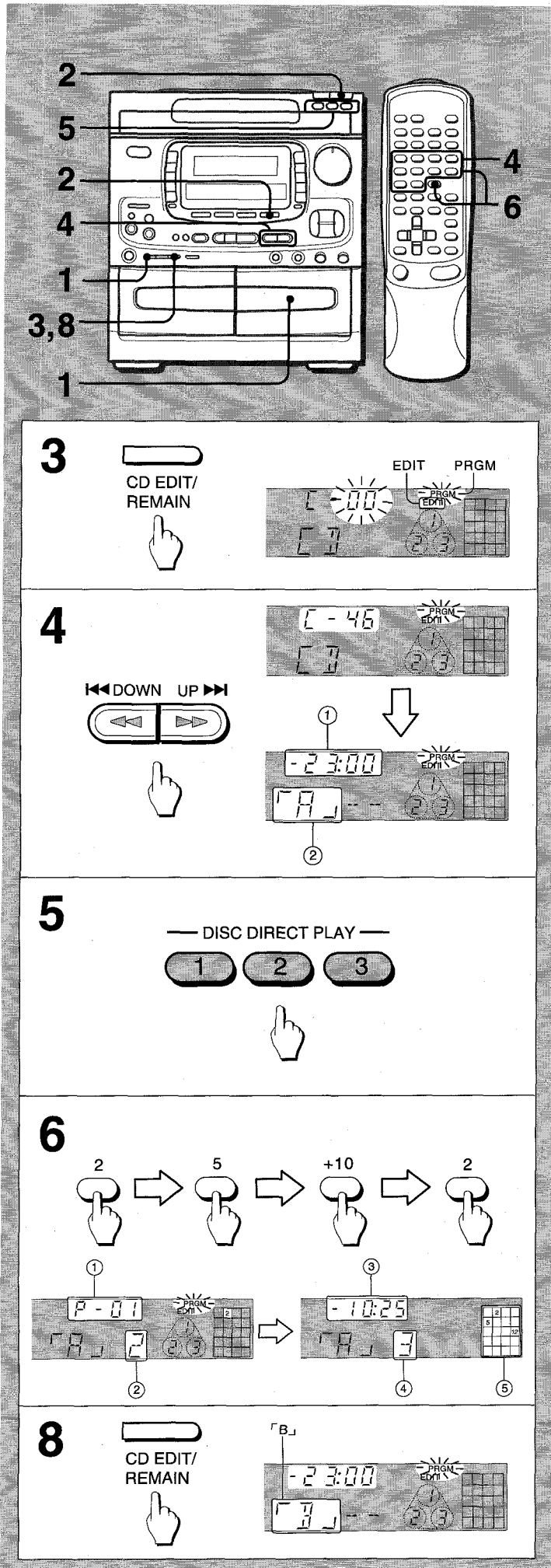

## GRABACION CON EDICION PROGRAMADA

Esta función le permite programar las canciones a grabarse de todos los discos contenidos en el compartimiento de discos, en cualquier orden. El tiempo remanente de cada cara de la cinta se visualiza cuando usted programa las canciones.

### 1 Inserte el cassette de cinta que desea grabar en el deck 2 y fije el Dolby NR.

Refiérase a los pasos 1 y 2 de la página 53 "GRABACION DE UN DISCO COMPACTO".

### 2 Presione el botón CD y coloque los discos sobre las bandejas.

### 3 Presione dos veces el botón CD EDIT/REMAIN.

Se enciende EDIT y parpadea PRGM en el visualizador. Cada vez que lo presione, cambia la visualización.

→ AI EDIT → PRGM EDIT

Cuando utilice el control remoto, presione el botón EDIT/REMAIN.

### 4 Presione el botón ◀◀ DOWN o ▶▶ UP para designar la duración de la cinta.

Registre una duración de 10 a 99 minutos.

#### Cuando utilice el control remoto

Presione los botones numéricos.

Ejemplo:

- Ⓐ Cuando utilice una cinta de 46 minutos, presione los botones 4 y 6.
- Ⓑ Cuando utilice una cinta de 60 minutos, presione los botones 6 y 0.

#### VISUALIZACION

- ① Tiempo de grabación de la cara A
- ② Cara de la cinta  
A: Cara frontal/B: Cara posterior

### 5 Seleccione un disco presionando uno de los botones DISC DIRECT PLAY.

### 6 Presione los botones numéricos y el botón +10 para programar una canción a grabarse en la cara A.

#### VISUALIZACION

- ① Número del programa
- ② Canción seleccionada  
Se visualiza en unos segundos después de seleccionarse una canción.
- ③ Tiempo remanente de la cara A
- ④ Número total de canciones seleccionadas
- ⑤ Canciones programadas

### 7 Repita los pasos 5 y 6 para programar el resto de las canciones en la cara A.

No puede programarse una canción cuyo tiempo de reproducción es más largo que el tiempo remanente.

### 8 Presione el botón CD EDIT/REMAIN para seleccionar la cara B.

Continúa.

## ENREGISTREMENT AVEC MONTAGE PROGRAMME

Cette fonction permet de sélectionner, dans n'importe quel ordre, les plages à enregistrer parmi tous les disques situés dans le compartiment. Le temps restant de chaque face de la cassette est affiché quand on programme les plages.

### 1 Insérer la cassette à enregistrer dans la platine 2 et régler le réducteur de bruit DOLBY.

Voir les étapes 1 et 2 de la partie "ENREGISTREMENT A PARTIR D'UN DISQUE COMPACT", page 53.

### 2 Appuyer sur la touche CD et mettre des disques en place sur les plateaux.

### 3 Appuyer deux fois sur la touche CD EDIT/REMAIN.

EDIT s'allume et PRGM clignote sur l'affichage. A chaque pression sur la touche, l'affichage change.

→ AI EDIT → PRGM EDIT

Quand on utilise la télécommande, appuyer sur la touche EDIT/REMAIN.

### 4 Appuyer sur la touche ◀◀ DOWN ou ▶▶ UP pour indiquer la durée de la cassette.

Spécifier une durée de 10 à 99 minutes.

#### Quand on utilise la télécommande

Appuyer sur les touches numériques.

Exemple:

- Ⓐ Quand on utilise une cassette de 46 minutes, appuyer sur les touches 4 et 6.
- Ⓑ Quand on utilise une cassette de 60 minutes, appuyer sur les touches 6 et 0.

#### AFFICHAGE

- ① Durée de la face A
- ② Face de la cassette  
A: face avant / B: face arrière

### 5 Sélectionner un disque en appuyant sur une des touches DISC DIRECT PLAY.

### 6 A l'aide des touches numériques et de la touche +10, programmer une plage à enregistrer sur la face A.

#### AFFICHAGE

- ① Numéro de programme
- ② Plage sélectionnée  
Ceci est affiché quelques secondes après la sélection d'une plage.
- ③ Temps restant de la face A
- ④ Nombre total de plages sélectionnées
- ⑤ Plages programmées

### 7 Répéter les étapes 5 et 6 pour programmer les autres plages pour la face A.

Une plage dont la durée de lecture est supérieure au temps restant ne peut pas être programmée.

### 8 Appuyer sur la touche CD EDIT/REMAIN pour sélectionner la face B.

A suivre



**PROGRAMMED EDIT RECORDING**

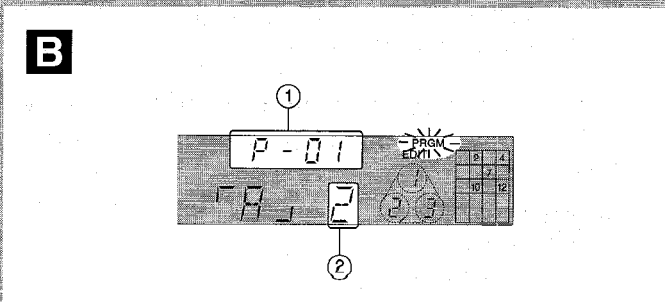
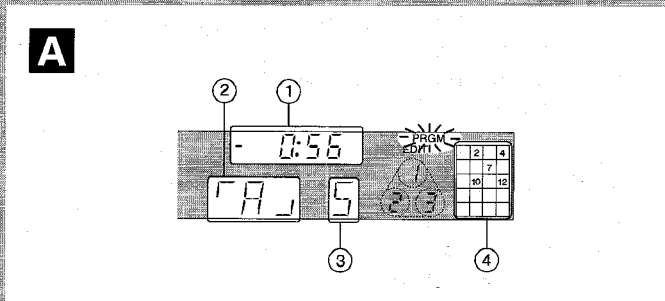
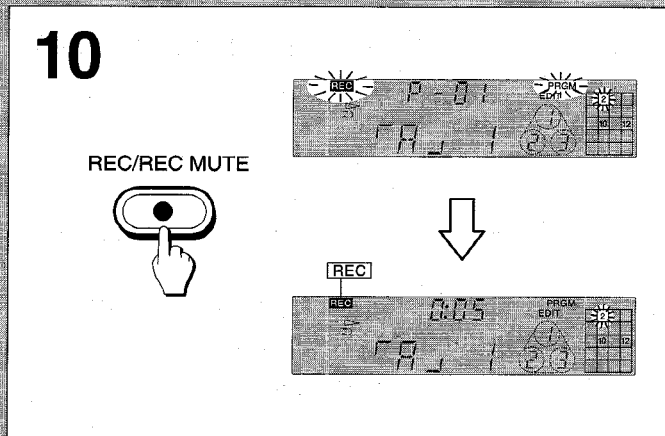
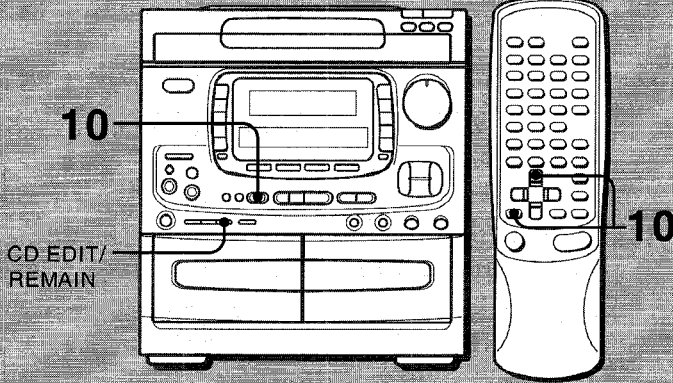

**9 Program the tracks to be recorded on side B.**

After confirming **B** in the display, repeat steps 5 and 6 for side B.

**10 Press the ● REC/REC MUTE button to start recording.**

The tape is rewound to the beginning of the front side, plays through the leader for 10 seconds, and then recording starts. When you use the remote control to start recording, first press the ●/○ REC/REC MUTE button and then press the ◀▶ button within 2 seconds.

**To stop recording in the middle**

Press the ■ button.  
Recording and CD play stop simultaneously.

**To clear the edit program**

Before recording, press the ■ CLEAR button twice so that EDIT in the display goes out. The first press of the button clears the program on side A and the second press clears the program on side B.

To clear the program on both sides at the same time, press the ▲ OPEN/CLOSE button.

**To check the edit program**

Before recording, press the CD EDIT/REMAIN button. The program for one side of the tape is displayed each time the button is pressed. → **A**

**DISPLAY**

- ① Time remaining on the tape
- ② Tape side
- ③ Total number of programmed tracks
- ④ Program tracks

**To check the order of the programmed tracks**

Before recording, press the CD EDIT/REMAIN button to select side A or B, and press the ◀◀ DOWN or ▶▶ UP button repeatedly. Each time the button is pressed, the next track (▶▶ button) or previous track (◀◀ button) in the program is shown in the display. → **B**

**DISPLAY**

- ① Program number
- ② Track number

**To change the program**

After clearing the program on each side, carry out on the steps again.

**NOTE**

Recording is inhibited if the erasure prevention tab on either side of the tape is broken off.

## GRABACION CON EDICION PROGRAMADA

### 9 Programe las canciones a grabarse en la cara B.

Después de confirmar **B** en el visualizador, repita los pasos 5 y 6 para la cara B.

### 10 Presione el botón **● REC/REC MUTE** para iniciar la grabación.

La cinta se reenrolla al comienzo de la cara frontal, la porción extrema avanza por 10 segundos y luego inicia la grabación. Cuando utilice el control remoto para iniciar la grabación, presione primero el botón **●/○ REC/REC MUTE** y luego presione el botón **◀▶** dentro de 2 segundos.

#### Para interrumpir la grabación en el medio

Presione el botón **■**.

La operación del deck y la del reproductor de discos compactos se detienen simultáneamente.

#### Para borrar el programa de edición

Antes de la grabación, presione dos veces el botón **■ CLEAR** de manera que se apague la indicación EDIT en el visualizador. El primer empuje del botón borra el programa de la cara A y el segundo borra el programa de la cara B.

Para borrar el programa de ambas caras al mismo tiempo, presione el botón **▲ OPEN/CLOSE**.

#### Para verificar el programa de edición

Antes de la grabación, presione el botón **CD EDIT/REMAIN**.

Cada vez que lo presione, se alterna la visualización del programa de cada cara. → **A**

### VISUALIZACION

- ① Tiempo remanente de la cinta a grabarse
- ② Cara de la cinta
- ③ Número total de canciones programadas
- ④ Canciones programadas

#### Para comprobar el orden de las canciones programadas

Antes de la grabación, presione el botón **CD EDIT/REMAIN** para seleccionar la cara A o B, y luego presione repetidamente el botón **◀ DOWN** o **▶ UP**.

Cada vez que lo presione, se indica en el visualizador la siguiente canción (botón **▶**) o la canción anterior (botón **◀**) en el programa. → **B**

### VISUALIZACION

- ① Número programado
- ② Número de la canción

#### Para cambiar el programa

Después de borrar el programa de cada cara, siga los pasos mencionados nuevamente.

### NOTA

Si la lengüeta de prevención contra borradura está rota, no se podrá grabar la cara correspondiente.

## ENREGISTREMENT AVEC MONTAGE PROGRAMME

### 9 Programmer les plages à enregistrer sur la face B.

Après s'être assuré que **B** est affiché, répéter les étapes 5 et 6 pour la face B.

### 10 Appuyer sur la touche **● REC/REC MUTE** pour démarrer l'enregistrement.

La cassette est rebobinée jusqu'au début de la face avant, l'amorce est bobinée pendant dix secondes, puis l'enregistrement démarre.

Quand on utilise la télécommande pour démarrer l'enregistrement, appuyer d'abord sur la touche **●/○ REC/REC MUTE** puis appuyer sur la touche **◀▶** dans les deux secondes qui suivent.

#### Pour arrêter l'enregistrement en cours

Appuyer sur la touche **■**.

L'enregistrement de la cassette et la lecture du disque compact s'arrêtent simultanément.

#### Pour effacer le programme du montage

Avant l'enregistrement, appuyer deux fois sur la touche **■ CLEAR** de manière que EDIT disparaisse de l'affichage. La première pression sur la touche efface le programme de la face A et la seconde pression efface le programme de la face B.

Pour effacer le programme des deux faces en même temps, appuyer sur la touche **▲ OPEN/CLOSE**.

#### Pour contrôler le programme du montage

Avant l'enregistrement, appuyer sur la touche **CD EDIT/REMAIN**.

A chaque pression sur cette touche, le programme pour une face de la cassette est affiché. → **A**

### AFFICHAGE

- ① Temps restant de la cassette
- ② Face de cassette
- ③ Nombre total de plages programmées
- ④ Plages programmées

#### Pour contrôler l'ordre des plages programmées

Avant l'enregistrement, appuyer sur la touche **CD EDIT/REMAIN** pour sélectionner la face A ou B, puis appuyer sur la touche **◀ DOWN** ou **▶ UP** à plusieurs reprises.

A chaque pression sur la touche, la plage suivante (touche **▶**) ou la plage précédente (touche **◀**) du programme est indiquée sur l'affichage. → **B**

### AFFICHAGE

- ① Numéro de programme
- ② Numéro de plage

#### Pour changer le programme

Après avoir effacé le programme de chaque face, effectuer de nouveau les étapes.

### REMARQUE

Si l'ergot de sécurité d'une face ou l'autre de la cassette est absent, l'enregistrement ne se fait pas.

# SETTING THE TIMER

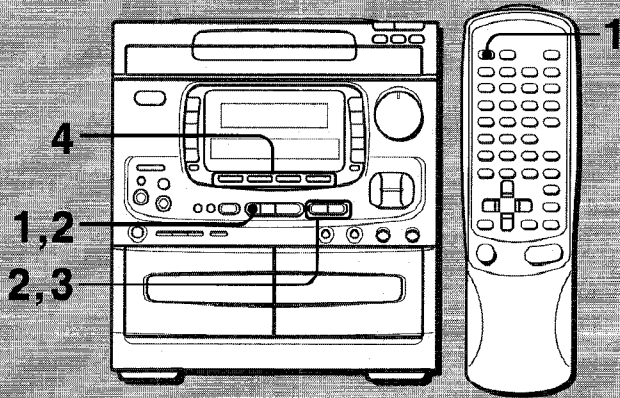

The unit can be turned on at the specified time every day by the built-in timer. You can also set timer recording from the radio or the connected equipment.

### Preparation

Make sure the clock is set correctly.

- Press the **TIMER** button on the remote control to select timer playback mode or timer recording mode.

Each time it is pressed, or is displayed.

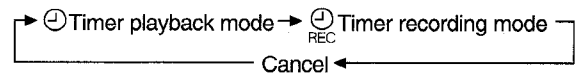

The **|| SET** button lights, and **TIMER** and one of the source names flash alternately in the display for **4 seconds**. If **TIMER** in the display goes out, press the **TIMER** button again.

- Within **4 seconds**, press the **|| SET** button.

The hour in the display flashes.

### NOTE

If the **|| SET** button is pressed after **TIMER** in the display goes out, another operation may start.

- Press the **◀◀ DOWN** or **▶▶ UP** button and the **|| SET** button to designate the timer-on time.

After designating the timer-on time, "TIMER" and one of the source names flash alternately in the display for **4 seconds**.

- Within **4 seconds**, select the duration for the timer-on period with the **◀◀ DOWN** or **▶▶ UP** button.

The duration for the timer-on period can be set between 10 and 240 minutes in 10-minute steps.

- Within **4 seconds**, press one of the function buttons to select a source.

The selected source name and **TIMER** flashes in turn in the display.

After 4 seconds, **TIMER** in the display goes out and timer setting is completed.

**If you selected the timer recording mode in step 1**  
Only the **TUNER** or **VIDEO/AUX** function can be selected.

### If you press the **TUNER/BAND** button

The tuner function is selected, but bands cannot be selected in this step. Go to step 5, and select a band.

- Get ready for the source.

### In timer playback mode

Load a disc, insert a tape, or tune in to a station.

### In timer recording mode

After the preparation for each source, set the tape to be recorded on into deck 2. (See steps 1 to 3 on page 46.)

**1**

**(a)**

**(b)**

---

**2**

---

**3**

---

**4**

DECK 1/2      BAND

To be continued.

# AJUSTE DEL TEMPORIZADOR

El aparato puede encenderse a la hora especificada cada día mediante el temporizador incorporado. Usted podrá fijar el tiempo para la grabación de la radio o del equipo conectado.

## Preparación

Confirme que el reloj está correctamente ajustado.

- 1 **Presione el botón TIMER del control remoto para seleccionar el modo de reproducción o el modo de grabación por temporizador.**

Cada vez que lo presione, se visualiza o .

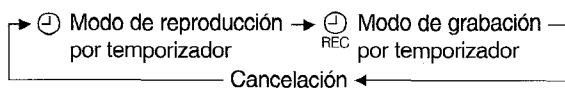

Se enciende el botón **II SET**, y la indicación **TIMER** y uno de los nombres de la fuente parpadean alternadamente **durante 4 segundos**. Si se apaga la indicación **TIMER** en el visualizador, presione nuevamente el botón **TIMER**.

- Dentro de 4 segundos, presione el botón II SET.**

Parpadea la hora en el visualizador.

## NOTA

Si presiona el botón **II SET** después de apagarse **TIMER** en el visualizador, puede iniciar otra operación.

- 2 **Presione el botón ◀◀ DOWN o ▶▶ UP y el botón II SET para especificar el tiempo de activación por temporizador.**

Después de señalar el tiempo de activación por temporizador, "TIMER" y uno de los nombres de la fuente parpadean alternadamente **durante 4 segundos** en el visualizador.

- 3 **Dentro de 4 segundos, seleccione la duración de activación por temporizador con el botón ◀◀ DOWN o ▶▶ UP.**

La duración de activación por temporizador puede fijarse entre 10 y 240 minutos en pasos de 10 minutos.

- 4 **Dentro de estos 4 segundos, presione uno de los botones de función para seleccionar una fuente.**

El nombre de la fuente seleccionada y la indicación **TIMER** parpadean alternativamente en el visualizador. Después de 4 segundos, desaparece la indicación **TIMER** y termina la fijación.

**Si usted selecciona el modo de grabación por temporizador en el paso 1**

Puede seleccionarse solamente la función **TUNER** o **VIDEO/AUX**.

**Si usted presiona el botón TUNER/BAND**

Se selecciona la función del sintonizador, pero las bandas no pueden seleccionarse en este paso. Prosiga al paso 5 para seleccionar una banda.

- 5 **Preparativos de la fuente.**

**En el modo de reproducción por temporizador**

Coloque un disco, inserte una cinta o sintonice una emisora.

**En el modo de grabación por temporizador**

Después de preparar cualquiera de las fuentes indicadas, coloque el cassette a grabarse en el deck 2. (Véase los pasos 1 al 3 de la página 47.)

Continúa.

# REGLAGE DE LA MINUTERIE

Avec la minuterie intégrée, l'appareil peut être mis sous tension chaque jour à l'heure spécifiée. La minuterie peut également commander l'enregistrement à partir de la radio ou de l'appareil connecté.

## Préparation

S'assurer que l'horloge est réglée correctement.

- 1 **Appuyer sur la touche TIMER de la télécommande pour sélectionner le mode lecture commandée par la minuterie ou le mode enregistrement commandé par la minuterie.**

A chaque pression sur la touche, ou est affiché.

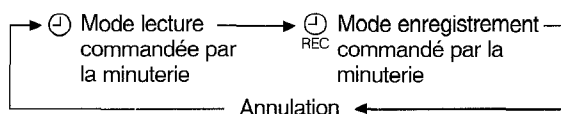

La touche **II SET** s'allume, et **TIMER** et un des noms de source clignotent alternativement sur l'affichage **pendant quatre secondes**. Si **TIMER** disparaît de l'affichage, appuyer de nouveau sur la touche **TIMER**.

- Pendant ces quatre secondes, appuyer sur la touche II SET.**

Les heures clignotent sur l'affichage.

## REMARQUE

Si on appuie sur la touche **II SET** une fois que **TIMER** a disparu de l'affichage, une autre opération peut démarrer.

- 2 **Appuyer sur la touche ◀◀ DOWN ou ▶▶ UP et sur la touche II SET pour spécifier l'heure de la mise sous tension par la minuterie.**

Après la spécification de l'heure de la mise sous tension par la minuterie, "TIMER" et un des noms de source clignotent alternativement sur l'affichage **pendant quatre secondes**.

- 3 **Pendant ces quatre secondes, appuyer sur la touche ◀◀ DOWN ou ▶▶ UP pour sélectionner la durée de la mise sous tension par la minuterie.**

La durée de la mise sous tension par la minuterie peut être réglée entre 10 et 240 minutes par pas de 10 minutes.

- 4 **Appuyer sur une des touches de fonction pour sélectionner une source dans les quatre secondes qui suivent.**

Le nom de la source sélectionnée et **TIMER** clignotent alternativement sur l'affichage.

Au bout de quatre secondes, **TIMER** disparaît de l'affichage et le réglage de la minuterie est terminé.

**Si on a sélectionné le mode enregistrement commandé par la minuterie à l'étape 1**

Seule la fonction **TUNER** ou **VIDEO/AUX** peut être sélectionnée.

**Si on appuie sur la touche TUNER/BAND**

La fonction **tuner** est sélectionnée, mais les gammes ne peuvent pas être sélectionnées à cette étape. Passer à l'étape 5, puis sélectionner une gamme.

- 5 **Préparer la source.**

**Dans le mode lecture commandée par la minuterie**

Mettre un disque en place, insérer une cassette ou accorder sur une station.

**Dans le mode enregistrement commandé par la minuterie**

Après la préparation de la source, mettre la cassette à enregistrer en place dans la platine 2. (Voir les étapes 1 à 3 de la page 47.)

A suivre

## SETTING THE TIMER

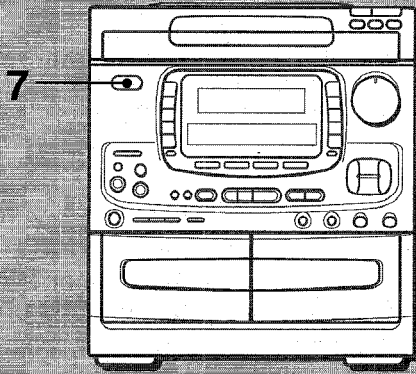

7

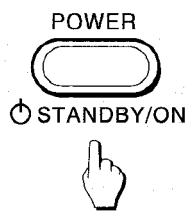

### 6 Adjust the volume and tone.

### 7 Press the POWER button to turn the unit off.

Check whether or is displayed, and the function buttons turn off (timer standby mode). When the timer-on time is reached, the unit is turned on and play begins using the selected source.

#### To cancel timer standby mode temporarily

Press the TIMER button on the remote control so that or goes out in the display.

To restore timer standby mode, press the TIMER button to display or .

#### Using the unit while the timer is set

You can use the unit normally after setting the timer.

Before turning off the power, repeat steps 5 and 6 to select the correct sources and volume.

#### To change the specified time and source

Carry out all the steps again.

#### To check the specified time and source

Press the TIMER button on the remote control. The timer-on time and the selected source name are displayed for 4 seconds. However, the duration for the timer-on period is not displayed.

### NOTE

- Timer playback and timer recording will not begin unless the power is turned off.
- Connected equipment cannot be turned on and off by the built-in timer of this unit. Use an external timer.

## SETTING THE SLEEP TIMER

### (Operating with only the remote control)

The sleep timer automatically turns the unit off after the specified time passes.

### 1 Press the SLEEP button.

SLEEP ①, ② and 60 ③ are displayed.

SLEEP ① and ③ go out in 4 seconds, and the sleep timer starts to work. The power is automatically turned off after 60 minutes.

If you wish to change this time, go to step 2 before SLEEP ① and ③ go out.

### 2 Press the ◀ DOWN or ▶ UP button to specify the time until the power is turned off.

Each time the button is pressed, the time changes between 10 and 240 minutes in 10-minute steps.

The specified time ① is displayed.

#### To check the time remaining until the power is turned off

Press the SLEEP button once. The remaining time is displayed for 4 seconds.

#### To cancel the sleep timer mode

Press the SLEEP button twice so that SLEEP in the display goes out.

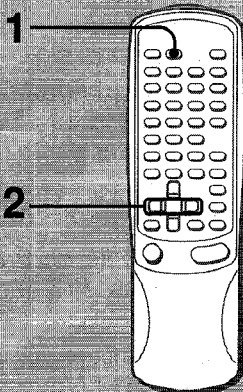

1

SLEEP

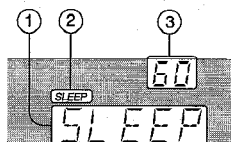

2

◀ DOWN

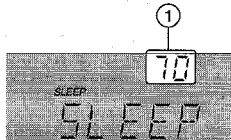

UP ▶▶







**AJUSTE DEL TEMPORIZADOR**

**6 Ajuste el volumen y el tono.**

**7 Presione el botón POWER para desconectar la alimentación del aparato.**

Confirme que se visualiza  o , y se apagan los botones de función (el modo de espera). Cuando llega la hora señalada, el aparato se enciende e inicia la reproducción de la fuente seleccionada.

**Para cancelar temporalmente el modo de espera del temporizador**

Presione el botón TIMER del control remoto de manera que desaparezca  o  del visualizador. Para restablecer el modo de espera del temporizador, presione el botón TIMER para visualizar  o .

**En caso de utilizar el aparato después de la fijación del temporizador.**

Después de fijar el temporizador, usted podrá utilizar el aparato normalmente. Antes de desconectar la alimentación, repita los pasos 5 y 6 para seleccionar la correcta fuente y volumen.

**Para cambiar el tiempo y el nombre de la fuente seleccionados**

Repita todos los pasos indicados arriba.

**Para comprobar el tiempo y el nombre de la fuente seleccionados**

Presione el botón TIMER del control remoto. Se visualizan el tiempo de activación por temporizador y el nombre de la fuente seleccionada durante 4 segundos.

Sin embargo, no se visualiza la duración de activación por temporizador.

**NOTA**







- La reproducción y la grabación por temporizador no iniciarán a menos que esté desconectada la alimentación.
- El equipo conectado no puede conectarse y desconectarse mediante el temporizador integrado de este aparato. Use un temporizador externo.

**AJUSTE DEL CRONODESCONECTADOR**

(Operando sólo con el control remoto)

Con el uso del cronodesconectador, la alimentación se desconecta automáticamente después de transcurrir el tiempo especificado.

**1 Presione el botón SLEEP.**

Se visualizan SLEEP ,  y 60 . Las indicaciones SLEEP  y  se apagan en 4 segundos y el cronodesconectador inicia su operación. La alimentación se desconecta automáticamente una vez transcurridos los 60 minutos. Si usted desea cambiar este tiempo, prosiga al paso 2 antes que se apaguen SLEEP  y .

**2 Presione el botón ◀ DOWN o ▶ UP para especificar el tiempo hasta la desconexión de la alimentación.**

Cada vez que presione este botón, el tiempo cambiará entre 10 y 240 minutos en pasos de 10 minutos. Se visualiza el tiempo especificado .

**Para comprobar el tiempo restante hasta la desconexión de la alimentación**

Presione una vez el botón SLEEP. El tiempo restante se visualiza durante 4 segundos.



**Para cancelar el modo del cronodesconectador**

Presione dos veces el botón SLEEP de manera que se apague la indicación SLEEP en el visualizador.





**REGLAGE DE LA MINUTERIE**

**6 Régler le volume et la tonalité.**

**7 Appuyer sur la touche POWER pour mettre l'appareil hors tension.**

S'assurer que  ou  est affiché et que les touches de fonction s'éteignent (mode attente de minuterie). Quand l'heure de mise sous tension est atteinte, l'appareil est mis sous tension et la lecture commence sur la source sélectionnée.

**Pour annuler provisoirement le mode attente de minuterie**

Appuyer sur la touche TIMER de la télécommande de manière que  ou  disparaisse de l'affichage. Pour rétablir le mode attente de minuterie, appuyer sur la touche TIMER pour afficher  ou .

**Utilisation de l'appareil une fois que la minuterie est réglée**

On peut utiliser l'appareil normalement après avoir réglé la minuterie. Avant de mettre l'appareil hors tension, répéter les étapes 5 et 6 pour sélectionner la source correcte et régler le volume.

**Pour changer l'heure et la source spécifiées**

Effectuer de nouveau toutes les étapes.

**Pour contrôler l'heure et la source spécifiées**

Appuyer sur la touche TIMER de la télécommande. L'heure de mise sous tension par la minuterie et le nom de la source sélectionnée sont affichés pendant quatre secondes.

Toutefois, la durée de la mise sous tension par la minuterie n'est pas affichée.

**REMARQUE**







- La lecture et l'enregistrement commandés par la minuterie ne se feront pas si l'appareil n'est pas mis hors tension.
- L'appareil connecté ne peut pas être mis sous et hors tension par la minuterie intégrée de cet appareil. Utiliser une minuterie externe.

**REGLAGE DE LA MINUTERIE D'ARRÊT**

(Commande uniquement avec la télécommande)

La minuterie d'arrêt met automatiquement l'appareil hors tension au bout du temps spécifié.

**1 Appuyer sur la touche SLEEP.**

SLEEP ,  et 60  sont affichés. SLEEP  et  disparaissent au bout de quatre secondes, et la minuterie d'arrêt se met en marche. L'alimentation est automatiquement coupée au bout de 60 minutes. Si on veut changer ce temps, passer à l'étape 2 avant que SLEEP  et  disparaissent.

**2 Appuyer sur la touche ◀ DOWN ou ▶ UP pour spécifier le temps jusqu'à la mise hors tension.**

A chaque pression sur la touche, le temps change entre 10 et 240 minutes, par pas de 10 minutes. Le temps spécifié  est affiché.

**Pour contrôler le temps restant jusqu'à la mise hors tension**

Appuyer une fois sur la touche SLEEP. Le temps restant est affiché pendant quatre secondes.

**Pour annuler le mode minuterie d'arrêt**

Appuyer deux fois sur la touche SLEEP afin que SLEEP disparaisse de l'affichage.



# MICROPHONE MIXING

Up to two microphones can be connected to this unit, allowing you to sing along to music sources.  
Use a microphone with a mini (ø3.5 mm/1/8 inches) plug.

**Before connecting a microphone**  
Set the MIC MIXING control to MIN.

- 1 Connect your microphone(s) to the MIC jack(s).
- 2 Press one of the function buttons to select the source to be mixed, and play it.
- 3 Adjust the volume and tone of the source.
- 4 Adjust the microphone volume.

You can adjust the volume of the microphones connected to the both of the MIC jacks by the MIC MIXING control at the same time.

**To record microphone sound mixed with source sound**  
Insert a tape in the deck 2, and press the ● REC/REC MUTE button. You can record while using the echoing effect, VOCAL FADER, MULTIPLEX or BBE function.

**When not using the microphone**  
Set the MIC MIXING and DIGITAL ECHO control to MIN and remove the microphone(s) from the MIC jack(s).

**NOTE**

- If the microphone is held too near the speakers, a howling sound may be produced. In this case, hold the microphone away from the speakers, or decrease the sound level using the MIC MIXING control.
- If sound through the microphone is extremely loud, it may be distorted. In this case, turn the MIC MIXING control toward MIN.

**When connecting two microphones simultaneously**  
The use of unidirectional type microphones (Aiwa DM-H18, DM-H15, etc.) is recommended to prevent howling.

## ECHOING THE SOUND → A

You can get an echo sound while using the microphone.  
First, press the MIC ECHO button to display "E-ON". Then, adjust the echo volume with the DIGITAL ECHO control.

**To cancel the echoing effect**  
Press the MIC ECHO button twice to display "E-OFF".

**NOTE**

- If the MIC ECHO is set to OFF, the echoing effect cannot be obtained, though the DIGITAL ECHO control is set to MAX.
- If you select the DSP mode, the MIC ECHO will be set to OFF automatically.  
When the MIC ECHO is set to ON, the selected DSP mode is automatically canceled.

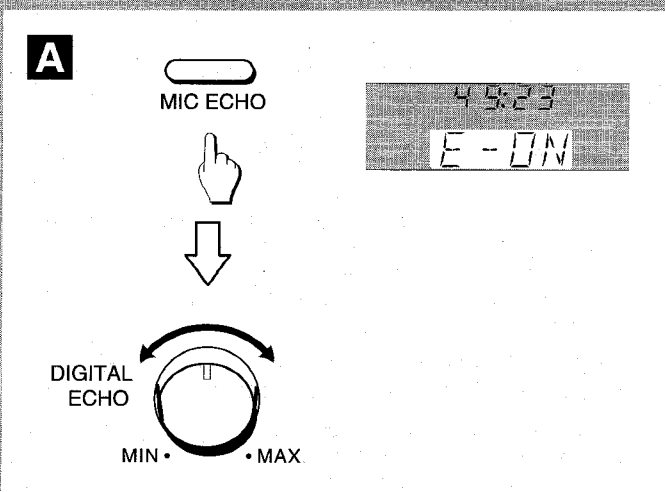
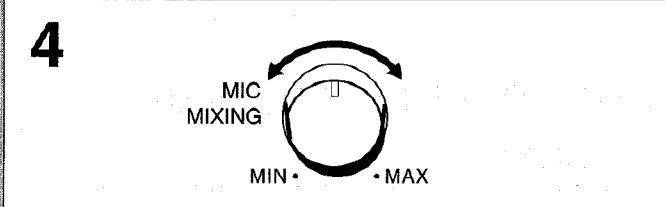
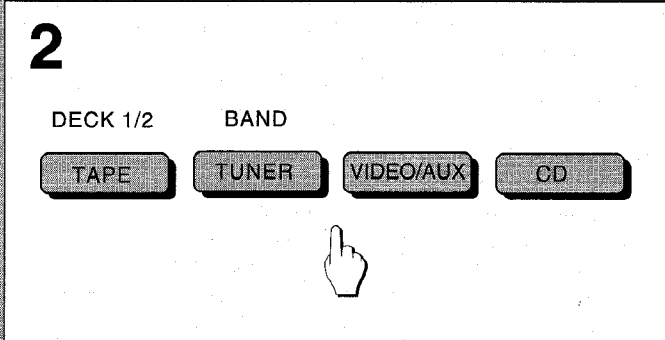
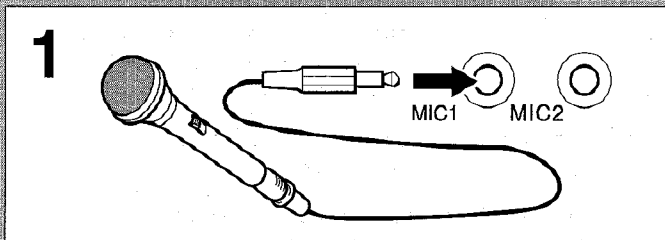
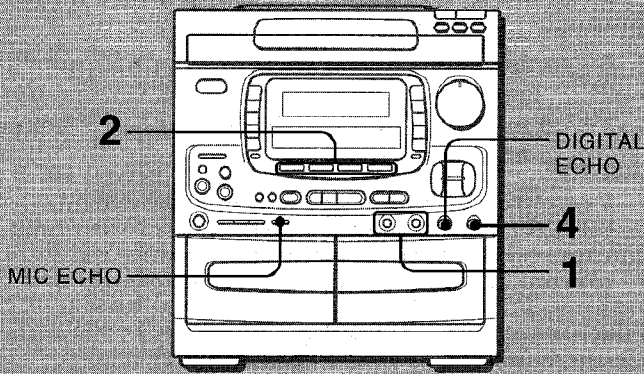

## MEZCLA DE MICROFONO

Usted puede conectar a este aparato hasta dos micrófonos para cantar junto con una fuente musical. Utilice un micrófono con mini-clavija (ø3,5 mm).

### Antes de conectar un micrófono

Ajuste el control MIC MIXING a la posición MIN.

- 1 **Conecte su(s) micrófono(s) a la(s) toma(s) MIC.**
- 2 **Presione uno de los botones de función para seleccionar la fuente a mezclarse, y reproduzca.**
- 3 **Ajuste el volumen y el tono de la fuente musical.**
- 4 **Ajuste el volumen del micrófono.**

Es posible ajustar al mismo tiempo el volumen de los micrófonos conectados a ambas tomas MIC mediante el control MIC MIXING.

### Para grabar la mezcla de sonido por micrófono con un sonido de la fuente

Inserte una cinta en la platina 2 y presione el botón ● REC/REC MUTE. Podrá grabar mientras utiliza el efecto de eco o la función VOCAL FADER, MULTIPLEX o BBE.

### Cuando no utilice el micrófono

Regule los controles MIC MIXING y DIGITAL ECHO a la posición MIN y desconecte el micrófono/los micrófonos de la(s) toma(s) MIC.

### NOTA

- Si el micrófono está muy cerca de los altavoces, puede producirse un chillido. En este caso, aleje el micrófono de los altavoces, o disminuya el nivel sonoro utilizando el control MIC MIXING.
- Si es muy intenso el sonido proveniente del micrófono, puede distorsionarse. En tal caso, gire el control MIC MIXING hacia la posición MIN.

### En la conexión de dos micrófonos al mismo tiempo

Se recomienda utilizar micrófonos del tipo unidireccional (Aiwa DM-H18, DM-H15, etc.) para evitar chillidos.

## PARA AÑADIR ECO AL SONIDO →

Usted puede obtener un sonido con efecto del eco usando el micrófono.

En primer lugar, presione el botón MIC ECHO para visualizar "E-ON". Luego, ajuste el volumen de eco con el control DIGITAL ECHO.

### Para cancelar el efecto del eco

Presione dos veces el botón MIC ECHO para visualizar "E-OFF".

### NOTA

- Si MIC ECHO está en OFF, no podrá obtenerse el efecto del eco, aunque el control DIGITAL ECHO se ponga en MAX.
- Si usted selecciona el modo DSP, el MIC ECHO se desactivará automáticamente. Cuando MIC ECHO está en ON, el modo DSP seleccionado se cancela automáticamente.

## MIXAGE AVEC MICROPHONE

Pour chanter avec accompagnement par une source musicale, on peut brancher jusqu'à deux microphones à cet appareil. Utiliser un microphone à mini-fiche (3,5 mm ø).

### Avant de brancher un microphone

Régler la commande MIC MIXING sur MIN.

- 1 **Brancher le microphone à la prise MIC.**
- 2 **Appuyer sur une des touches de fonction pour sélectionner la source à mixer, et la mettre en marche.**
- 3 **Régler le volume et la tonalité de la source.**
- 4 **Régler le volume du microphone.**

La commande MIC MIXING permet de régler en même temps le volume des microphones branchés aux prises MIC.

### Pour enregistrer le son du microphone mixé avec la source sonore

Insérer une cassette dans la platine 2, puis appuyer sur la touche ● REC/REC MUTE. On peut enregistrer tout en utilisant l'effet d'écho ou la fonction VOCAL FADER, MULTIPLEX ou BBE.

### Quand on n'utilise pas le microphone

Régler les commandes MIC MIXING et DIGITAL ECHO sur MIN et débrancher le microphone de la prise MIC.

### REMARQUE

- Si un microphone est placé trop près d'une enceinte, un bruit de hurlement risque de se produire. Le cas échéant, éloigner le microphone de l'enceinte ou baisser le niveau sonore à l'aide de la commande MIC MIXING.
- Si le son d'un microphone est extrêmement fort, il peut être déformé. Le cas échéant, tourner la commande MIC MIXING vers MIN.

### Quand on branche deux microphones simultanément

L'utilisation de microphones de type unidirectionnel (Aiwa DM-H18, DM-H15, etc.) est recommandée pour éviter le hurlement.

## POUR DONNER DE L'ECHO AU SON →

On peut donner de l'écho au son tout en utilisant le microphone. D'abord, appuyer sur la touche MIC ECHO pour afficher "E-ON". Ensuite, régler le volume de l'écho avec la commande DIGITAL ECHO.

### Pour annuler l'effet d'écho

Appuyer deux fois sur la touche MIC ECHO pour afficher "E-OFF".

### REMARQUE

- Si MIC ECHO est réglé sur OFF, l'effet d'écho ne peut pas être obtenu, même si la commande DIGITAL ECHO est réglée sur MAX.
- Si on sélectionne un mode DSP, MIC ECHO sera automatiquement réglé sur OFF. Quand MIC ECHO est réglé sur ON, le mode DSP sélectionné est automatiquement annulé.

## USEFUL FUNCTIONS FOR KARAOKE

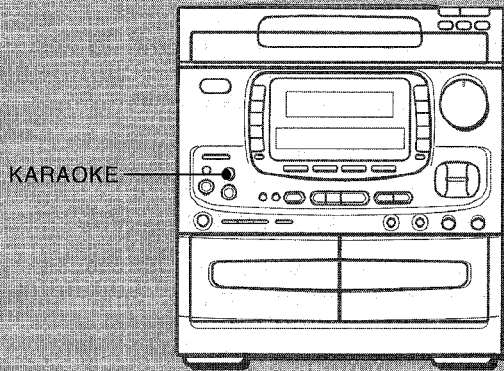

This unit is equipped with the following Karaoke functions.  
 VOCAL FADER function  
 MULTIPLEX function

### Recording with the KARAOKE functions

You can record while using these functions.  
 See page 48 or 52.

### After using the Karaoke functions

Cancel them to return to normal sound.

### NOTE

While the Karaoke functions are on, the sound source is heard as monaural, even if it is recorded in stereo.

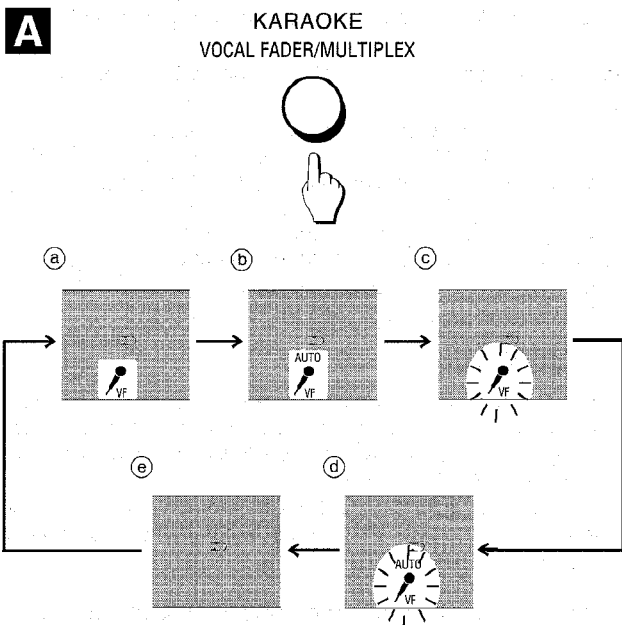

## VOCAL FADER/MULTIPLEX FUNCTION

### → A

You can use discs or tapes as Karaoke sources.

#### • VOCAL FADER function

This function makes the singer's voice on **ordinary discs or tapes** softer than the accompaniment.

#### • MULTIPLEX function

This function mutes the vocal part on **multi audio discs**, so that the accompaniment is output through both speakers.

In addition, you can select the AUTO VOCAL FADER or AUTO MULTIPLEX function, for a VOCAL FADER or MULTIPLEX effect only while there is audio input through a microphone.

### To select one of these functions

Each time the VOCAL FADER/MULTIPLEX button is pressed, the function changes in the order shown in the illustration.

- (a) VOCAL FADER function
- (b) AUTO VOCAL FADER function
- (c) MULTIPLEX function
- (d) AUTO MULTIPLEX function
- (e) Cancel

### Usable discs or tapes for VOCAL FADER function

The VOCAL FADER function may not work correctly with the following kinds of CDs or tapes.

- Those with monaural sound
- Those recorded with strong echoes
- Those with the vocal part recorded on the right or left side of the sound width

### Usable multi audio discs and tapes for the MULTIPLEX function

The MULTIPLEX function is designed to work with multi audio discs and tapes which have the vocal part on the right channel and the accompaniment on the left channel.

## FUNCIONES UTILES PARA KARAOKE

Este aparato está equipado con las siguientes funciones de Karaoke.

Función de VOCAL FADER

Función de MULTIPLEX

### Grabación con las funciones de KARAOKE

Usted puede grabar durante el uso de estas funciones.

Refiérase a la página 49 o 53.

### Después de utilizar las funciones de Karaoke

Cancélas para volver al modo de sonido normal.

### NOTA

Con las funciones Karaoke activadas, la fuente sonora se escuchará en monaural, aunque esté grabada en estéreo.

## FUNCION DE VOCAL FADER/MULTIPLEX

→ **A**

Usted puede usar discos o cintas como fuentes de Karaoke.

#### • Función de VOCAL FADER

Esta función hace que la voz del cantante, en **los discos o cintas ordinarios**, se oiga a un volumen más bajo que el acompañamiento musical.

#### • Función de MULTIPLEX

Esta función silencia la parte vocal de los discos de audio múltiple de manera que se oiga solamente el acompañamiento musical por ambos altavoces.

Además, usted puede seleccionar la función de AUTO VOCAL FADER o AUTO MULTIPLEX para obtener un efecto de VOCAL FADER o MULTIPLEX, pero sólo cuando haya una entrada de audio a través del micrófono.

### Para seleccionar una de estas funciones

Cada vez que presione el botón VOCAL FADER/MULTIPLEX, la función cambia en el orden mostrado en la ilustración.

- a) Función de VOCAL FADER
- b) Función de AUTO VOCAL FADER
- c) Función de MULTIPLEX
- d) Función de AUTO MULTIPLEX
- e) Cancelar

### Discos o cintas utilizables con la función de VOCAL FADER

La función de VOCAL FADER puede ser inefectiva con los siguientes discos compactos o cintas.

- Aquellos con sonido monaural
- Aquellos grabados con ecos potentes
- Aquellos con la parte vocal grabada en el lado derecho o izquierdo de la amplitud sonora.

### Discos y cintas múltiples utilizables con la función MULTIPLEX

La función MULTIPLEX trabaja adecuadamente con los discos y cintas múltiples que tienen la parte vocal en el canal derecho y el acompañamiento en el canal izquierdo.

## FONCTIONS UTILES POUR KARAOKE

Cet appareil est muni des fonctions Karaoke suivantes.

Fonction VOCAL FADER

Fonction MULTIPLEX

### Enregistrement avec les fonctions Karaoke

On peut enregistrer tout en utilisant ces fonctions.

Voir page 49 ou 53.

### Après l'utilisation des fonctions Karaoke

Les annuler pour repasser au son normal.

### REMARQUE

Quand les fonctions Karaoke sont en service, la source sonore est entendue en monophonie, même si elle est enregistrée en stéréophonie.

## FUNCTION VOCAL FADER/MULTIPLEX

→ **A**

On peut utiliser des disques ou des cassettes comme sources Karaoke.

#### • Fonction VOCAL FADER

Avec **des disques ou des cassettes ordinaires**, cette fonction rend la partie vocale plus douce que l'accompagnement.

#### • Fonction MULTIPLEX

Avec **des disques multi audio**, cette fonction supprime la partie vocale, si bien que l'accompagnement est audible par les deux enceintes.

En plus, on peut sélectionner la fonction AUTO VOCAL FADER ou la fonction AUTO MULTIPLEX pour obtenir un effet VOCAL FADER ou MULTIPLEX uniquement quand il y a une entrée audio par un microphone.

### Pour sélectionner une de ces fonctions

A chaque pression sur la touche VOCAL FADER/MULTIPLEX, la fonction change dans l'ordre montré sur l'illustration.

- a) Fonction VOCAL FADER
- b) Fonction AUTO VOCAL FADER
- c) Fonction MULTIPLEX
- d) Fonction AUTO MULTIPLEX
- e) Annulation

### Disques ou cassettes utilisables pour la fonction VOCAL FADER

La fonction VOCAL FADER risque de ne pas fonctionner correctement avec les disques compactos ou cassettes suivants.

- Disques ou cassettes à son monophonique
- Disques ou cassettes enregistrés avec de forts échos
- Disques ou cassettes avec la partie vocale enregistrée sur la droite ou la gauche du spectre sonore

### Disques et cassettes multi audio utilisables pour la fonction MULTIPLEX

La fonction MULTIPLEX est conçue pour fonctionner avec les disques et cassettes multi audio qui possèdent la partie vocale sur le canal droit et l'accompagnement sur le canal gauche.

## CARE AND MAINTENANCE

Occasional maintenance of the unit and care of the unit and care of the software are needed to optimize the performance of your unit.

### To clean the cabinet

Use a soft cloth lightly moistened with a mild detergent solution. Do not use strong solvents such as alcohol, benzine or thinner.

### To clean the heads and tape paths

After every 10 hours of use, clean the heads and tape paths with a head cleaning cassette or cotton swab moistened with cleaning fluid or denatured alcohol. (These cleaning kits are commercially available.)

When cleaning with a cotton swab ①, wipe the recording/playback head ②, erasure head ③ (deck 2 only), pinchrollers ④, and capstans ⑤. → **A**

### NOTE

After cleaning the heads and tape paths with a liquid head cleaning cassette or a moistened swab, wait until the cleaned parts are completely dried before inserting tapes.

### Care of discs

- Before playing a disc, wipe it from the center out with a cleaning cloth. → **B**
- After playing a disc, store it in its case. Do not leave the disc in places that are hot or humid.

### Care of tapes

- Store tapes in their cases after use.
- Do not leave tapes near magnets, motors, television sets, or any source of magnetism. This will downgrade the sound quality and cause noise.
- Do not expose tapes to direct sunlight, or leave them in a car parked in direct sunlight.

**A**

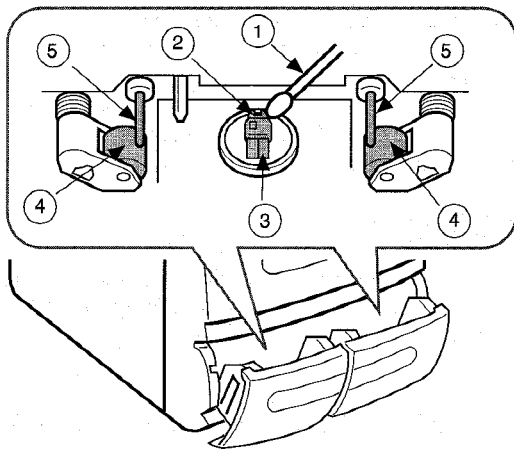

**B**

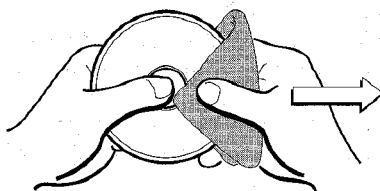



## CUIDADO Y MANTENIMIENTO

De vez en cuando efectúe el servicio de mantenimiento del aparato y cuidado del software para conservarlos siempre en óptimas condiciones.

### Para limpiar el gabinete

Utilice un paño suave ligeramente remojado con una solución de detergente suave. No utilice solventes fuertes, tales como alcohol, bencina o diluyente.

### Para limpiar las cabezas y los trayectos de la cinta

Después de cada 10 horas de uso, limpie las cabezas y los trayectos de la cinta con un cassette de limpieza o un copo de algodón remojado con líquido de limpieza o alcohol desnaturalizado. (Estos accesorios de limpieza se venden en el mercado.)

Con un copo de algodón ①, limpie la cabeza de grabación/reproducción ②, la cabeza de borradura ③ (sólo el deck 2), los rodillos sujetadores ④ y los ejes de arrastre ⑤. → **A**

### NOTA

Después de la limpieza de las cabezas y trayectos de la cinta con un cassette de limpieza o un copo de algodón remojado, espere que se sequen antes de insertar las cintas.

### Cuidado de los discos

- Antes de usar un disco, límpielo con un paño de limpieza, frotándolo desde el centro hacia afuera. → **B**
- Después de tocar un disco, guárdelo en su caja. No deje el disco en un lugar caluroso o húmedo.

### Cuidado de los cassettes de cinta

- Guarde los cassettes en su caja después del uso.
- No deje los cassettes cerca de un imán, motor, televisor o cualquier otra fuente que genere magnetismo, ya que podría afectar la calidad acústica y causar ruido.
- No exponga los cassettes de cinta a la luz directa del sol, ni los deje dentro de un automóvil estacionado a pleno sol.

## SOINS ET ENTRETIEN

Un entretien et des soins réguliers de l'appareil et des disques et cassettes sont nécessaires pour assurer un fonctionnement optimal.

### Nettoyage du coffret

Utiliser un chiffon doux légèrement imbibé d'une solution détergente douce. Ne pas utiliser de solvants forts, tels que de l'alcool, de la benzine ou du diluant.

### Nettoyage des têtes et des chemins de bande

Toutes les dix heures d'utilisation, nettoyer les têtes et les chemins de bande avec une cassette de nettoyage ou un coton-tige imbibé d'un liquide de nettoyage ou d'alcool dénaturé. (Des kits de nettoyage sont disponibles dans le commerce.)

Lors du nettoyage avec un coton-tige ①, essuyer la tête d'enregistrement/de lecture ②, la tête d'effacement ③ (platine 2 seulement), les galets presseurs ④ et les cabestans ⑤. → **A**

### REMARQUE

Après le nettoyage des têtes et des chemins de bande avec une cassette de nettoyage à liquide ou avec un coton-tige imbibé, attendre que les parties nettoyées soient complètement sèches avant de mettre des cassettes en place.

### Soin des disques

- Avant la lecture d'un disque, l'essuyer du centre vers l'extérieur à l'aide d'un chiffon de nettoyage. → **B**
- Après la lecture d'un disque, le ranger dans son étui. Ne pas laisser le disque dans un endroit chaud ou humide.

### Soin des cassettes

- Après l'utilisation, ranger les cassettes dans leurs boîtes.
- Ne pas laisser les cassettes près d'un aimant, d'un moteur électrique, d'un téléviseur ou de toute autre source de champ magnétique. Cela diminuerait la qualité sonore et provoquerait du souffle.
- Ne pas exposer les cassettes au soleil et ne pas les laisser dans un véhicule garé au soleil.



# SPECIFICATIONS

## <FM section>

<b>Frequency range</b>	87.5 MHz to 108 MHz
<b>Usable sensitivity (IHF)</b>	1.3 $\mu$ V (75 ohms) 13.2 dBf
<b>Alternate channel selectivity</b>	50 dB ( $\pm$ 400 kHz)
<b>Signal-to-noise ratio</b>	STEREO: 70 dB MONO: 76 dB
<b>Harmonic distortion</b>	0.3 % (MONO), 1 kHz 0.5 % (STEREO, L-R), 1 kHz
<b>Frequency response</b>	30 Hz to 15 kHz (+0.5 dB, -3 dB)
<b>Stereo separation</b>	33 dB at 1 kHz
<b>Antenna</b>	75 ohms (unbalanced)

## <AM section>

<b>Frequency range</b>	530 (531) kHz to 1710 (1602) kHz
<b>Usable sensitivity</b>	350 $\mu$ V/m
<b>Selectivity</b>	22 dB (9 kHz)
<b>Signal-to-noise ratio</b>	53 dB (100 dB input)
<b>Antenna</b>	Loop antenna

## <Timer section>

<b>Program timer</b>	On-timer, free setting
<b>Sleep timer</b>	Setting in 10-minute increments, 240 minutes maximum

## <Amplifier section>

<b>Power output</b>	FTC RULE 120 watts per channel, Min. RMS at 6 ohms, from 40 Hz to 12 kHz, with no more than 1% Total Harmonic Distortion
<b>Harmonic distortion</b>	0.1 % (85 W, 1 kHz, 6 ohms, DIN- AUDIO)
<b>Input terminal</b>	VIDEO/AUX: 150 mV (adjustable) MIC: 1.0 mV/10 k $\Omega$
<b>Output terminal</b>	SUPER WOOFER : 2.7 V

## <Cassette deck section>

<b>Track format</b>	4 tracks, 2 channels
<b>Frequency response</b>	CrO <sub>2</sub> tape: 50 - 16000 Hz Normal tape: 50 - 15000 Hz
<b>Signal-to-noise ratio</b>	60 dB (DOLBY NR ON, CrO <sub>2</sub> tape peak level)
<b>Tape speed</b>	4.8 cm/sec. (1 $\frac{7}{8}$ ips)
<b>Recording system</b>	AC bias
<b>Erasure system</b>	AC erase
<b>Motor</b>	DC servo motor $\times$ 1
<b>Heads</b>	Playback head $\times$ 1 (deck 1) Recording/playback/erasure head $\times$ 1 (deck 2)

# ESPECIFICACIONES

## <Sección de FM>

Gama de frecuencia	87,5 MHz a 108 MHz
Sensibilidad utilizable (IHF)	1,3 $\mu$ V (75 ohmios) 13,2 dBf
Selectividad de canal alternativo	50 dB ( $\pm$ 400 kHz)
Relación señal a ruido	ESTEREO: 70 dB MONO: 76 dB
Distorsión armónica	0,3 % (MONO), 1 kHz 0,5 % (ESTEREO, L-R), 1 kHz
Respuesta de frecuencia	30 Hz a 15 kHz (+0,5 dB, -3 dB)
Separación estereofónica	33 dB a 1 kHz
Antena	75 ohmios (desequilibrados)

## <Sección de AM>

Gama de frecuencia	530 (531) kHz a 1710 (1602) kHz
Sensibilidad utilizable	350 $\mu$ V/m
Selectividad	22 dB (9 kHz)
Relación señal a ruido	53 dB (entrada de 100 dB)
Antena	Antena de cuadro

## <Sección del temporizador>

Temporizador de programa	Temporizador de ajuste libre del tiempo de operación
Cronodesconectador	Capaz de fijar en incrementos de 10 minutos, 240 minutos como máximo

## <Sección del amplificador>

Potencia de salida	REGLA FTC 120 vatios por canal, Min. RMS a 6 ohmios, de 40 Hz a 12 kHz, sin más de 1% Distorsión armónica total
Distorsión armónica	0,1% (85 W, 1 kHz, 6 ohmios, AUDIO DIN)
Terminal de entrada	VIDEO/AUX: 150 mV (ajustable) MIC: 1,0 mV/10 k $\Omega$
Terminal de salida	SUPER WOOFER: 2,7 V

## <Sección del deck de cassette>

Formato de pistas	4 pistas, 2 canales
Respuesta de frecuencia	Cinta CrO <sub>2</sub> : 50 - 16000 Hz Cinta normal: 50 - 15000 Hz
Relación señal a ruido	60 dB (DOLBY NR ON, nivel de cresta de la cinta CrO <sub>2</sub> )
Velocidad de la cinta	4,8 cm/seg.
Sistema de grabación	Polarización CA
Sistema de borrado	Borrado CA
Motor	Servomotor CC $\times$ 1
Cabezas	Cabeza de reproducción $\times$ 1 (deck 1) Cabeza de grabación/reproducción/borrado $\times$ 1 (deck 2)

# SPECIFICATIONS

## <Partie FM>

Plage de fréquences	87,5 MHz à 108 MHz
Sensibilité utile (IHF)	1,3 $\mu$ V (75 ohms) 13,2 dBf
Sélectivité des canaux	50 dB ( $\pm$ 400 kHz)
Rapport signal/bruit	STEREO: 70 dB MONO: 76 dB
Distorsion harmonique	0,3 % (MONO), 1 kHz 0,5 % (STEREO G-D), 1 kHz
Réponse en fréquence	30 Hz à 15 kHz (+0,5 dB, -3 dB)
Séparation stéréo	33 dB à 1 kHz
Antenne	75 ohms (asymétrique)

## <Partie AM>

Plage de fréquences	530 (531) kHz à 1710 (1602) kHz
Sensibilité utile	350 $\mu$ V/m
Sélectivité	22 dB (9 kHz)
Rapport signal/bruit	53 dB (entrée 100 dB)
Antenne	Antenne cadre

## <Partie minuterie>

Minuterie de programmation	Minuterie de mise en marche, réglable librement
Minuterie d'arrêt	Réglable par incréments de 10 minutes, 240 minutes maximum

## <Partie amplificateur>

Puissance de sortie	REGLA FTC 120 watts par canal, min. RMS à 6 ohms, de 40 Hz à 12 kHz, avec pas plus de 1% de Distorsion Harmonique Totale
Distorsion harmonique	0,1% (85W, 1 kHz, 6 ohms, AUDIO DIN)
Bornes d'entrée	VIDEO/AUX: 150 mV (réglable) MIC: 1,0 mV/10 k $\Omega$
Borne de sortie	SUPER WOOFER: 2,7 V

## <Partie magnétocassette>

Format de piste	4 pistes, 2 canaux
Réponse en fréquence	Bande CrO <sub>2</sub> : 50 - 16000 Hz Bande normale: 50 - 15000 Hz
Rapport signal/bruit	60 dB (Réducteur de bruit Dolby en service, bande CrO <sub>2</sub> , niveau de crête)
Vitesse de défilement	4,8 cm/s
Système d'enregistrement	Polarisation CA
Système d'effacement	Effacement CA
Moteur	1 servomoteur CC
Têtes	1 tête de lecture (platine 1) 1 tête d'enregistrement/lecture/effacement (platine 2)

## SPECIFICATIONS

### <CD player section>

<b>Disc</b>	Compact disc
<b>Scanning method</b>	Non-contact optical scanner (semiconductor laser)
<b>Laser</b>	Semiconductor laser ( $\lambda = 780 \text{ nm}$ )
<b>Rotation speed</b>	Approx. 500 rpm – 200 rpm (CLV)
<b>Error correction</b>	Cross Interleave, Reed Solomon code
<b>No. of channels</b>	2 channels
<b>D-A converter</b>	1 bit dual
<b>Wow/flutter</b>	Unmeasurable
<b>Signal-to-noise ratio</b>	85 dB (1 kHz, 0 dB)
<b>Harmonic distortion</b>	0.03 % (1 kHz, 0 dB)

### SPEAKER SYSTEM

(These values are for one speaker.)

<b>Cabinet type</b>	3 way, bass reflex (magnetism sealed type)
<b>Speaker</b>	140 mm ( $5\frac{5}{8}$ in.) cone type woofer 60 mm ( $2\frac{1}{2}$ in.) cone type tweeter 20 mm ( $1\frac{3}{16}$ in.) ceramic type super tweeter
<b>Impedance</b>	6 ohms
<b>Music power</b>	150 W
<b>Output sound pressure level</b>	87 dB/W/m
<b>Dimensions (W × H × D)</b>	210 × 320 × 330 mm ( $8\frac{3}{8}$ × $12\frac{5}{8}$ × 13 in.)
<b>Weight</b>	5.6 kg (12 lbs. 6 oz)

### COMMON SECTION

<b>Power requirements</b>	AC 120 V, 60 Hz
<b>Power consumption (System total)</b>	110 W
<b>Dimensions (W × H × D)</b>	Main unit: 290 × 323 × 340 mm ( $11\frac{1}{2}$ × $12\frac{3}{4}$ × $13\frac{1}{2}$ in.)
<b>Weight</b>	9.4 kg (20 lbs. 12 oz)
<b>Accessories</b>	FM feeder antenna (1) AM loop antenna (1) Speaker cords (2) Remote control (1)

Specifications and external appearance subject to change without notice.

## ESPECIFICACIONES

### <Sección del reproductor de discos compactos>

<b>Disco</b>	Disco compacto
<b>Método de exploración</b>	Explorador óptico sin contacto (aplicación del laser de semiconductor)
<b>Láser</b>	Láser de semiconductor ( $\lambda = 780 \text{ nm}$ )
<b>Velocidad de rotación</b>	Aprox. 500 r.p.m.–200 r.p.m. (CLV)
<b>Corrección de error</b>	Intercalación cruzada, Código Reed Solomon
<b>No. de canales</b>	2 canales
<b>Convertidor D-A</b>	1 bit, doble
<b>Llora y tremolación</b>	Inmedible
<b>Relación señal a ruido</b>	85 dB (1 kHz, 0 dB)
<b>Distorsión armónica</b>	0,03 % (1 kHz, 0 dB)

### SISTEMA DE ALTAVOCES

(Los valores indicados corresponden a un altavoz.)

<b>Tipo de la caja acústica</b>	Tridireccional, reflexión de bajos (tipo hermético al magnetismo)
<b>Altavoz</b>	Altavoz de graves tipo cónico 140 mm Altavoz de agudos tipo cónico 60 mm Altavoz de super agudos tipo cerámico 20 mm
<b>Impedancia</b>	6 ohmios
<b>Potencia musical</b>	150 W
<b>Nivel de presión sonora de salida</b>	87 dB/W/m
<b>Dimensiones (Ancho <math>\times</math> alto <math>\times</math> fondo)</b>	210 $\times$ 320 $\times$ 330 mm
<b>Peso</b>	5,6 kg

### SECCION COMUN

<b>Potencia necesaria</b>	CA 120 V, 60 Hz
<b>Consumo de energía (Total del sistema)</b>	110 W
<b>Dimensiones (Ancho <math>\times</math> alto <math>\times</math> fondo)</b>	Unidad principal: 290 $\times$ 323 $\times$ 340 mm
<b>Peso</b>	9,4 kg
<b>Accesorios</b>	Antena de línea FM (1) Antena de cuadro AM (1) Cables de altavoces (2) Control remoto (1)

Las especificaciones y el aspecto externo están sujetos a modificaciones sin previo aviso por fines de mejora del producto.

## SPECIFICATIONS

### <Partie lecteur de disques compacts>

<b>Disque</b>	Disque compact
<b>Méthode de balayage</b>	Scanner optique sans contact (application du laser à semi-conducteurs)
<b>Laser</b>	Laser à semi-conducteurs ( $\lambda = 780 \text{ nm}$ )
<b>Vitesse de rotation</b>	Env. 500 tr/mn – 200 tr/mn (VLC)
<b>Correction d'erreur</b>	Imbrication transversale, code Reed Solomon
<b>Nombre de canaux</b>	2 canaux
<b>Convertisseur N/A</b>	1 bit double
<b>Pleurage et scintillement</b>	En deçà du seuil mesurable
<b>Rapport signal/bruit</b>	85 dB (1 kHz, 0 dB)
<b>Distorsion harmonique</b>	0,03 % (1 kHz, 0 dB)

### ENCEINTES ACOUSTIQUES

(Les valeurs indiquées sont pour une enceinte.)

<b>Type de caisson</b>	3 voies, bass-reflex (Type à blindage magnétique)
<b>Haut-parleurs</b>	Haut-parleur de grave à cône 140 mm Haut-parleur d'aigu à cône 60 mm Super-tweeter céramique 20 mm
<b>Impédance</b>	6 ohms
<b>Puissance musicale</b>	150 W
<b>Niveau de pression acoustique de sortie</b>	87 dB/W/m
<b>Dimensions (L <math>\times</math> H <math>\times</math> P)</b>	210 $\times$ 320 $\times$ 330 mm
<b>Poids</b>	5,6 kg

### PARTIE COMMUNE

<b>Alimentation électrique</b>	Secteur 120 V, 60 Hz
<b>Consommation électrique (Total de la chaîne)</b>	110 W
<b>Dimensions (L <math>\times</math> H <math>\times</math> P)</b>	Unité principale: 290 $\times$ 323 $\times$ 340 mm
<b>Poids</b>	9,4 kg
<b>Accessoires</b>	Antenne FM intérieure (1) Antenne cadre AM (1) Cordons d'enceinte (2) Télécommande (1)

Les spécifications et l'aspect extérieur peuvent être modifiés sans préavis.



# TROUBLESHOOTING GUIDE

---

If the unit fails to perform as described in these operating instructions, check the following guide.

## GENERAL

### **There is no sound.**

- Is the AC cord connected properly?
- Is there a bad connection?

### **Sound is emitted from one speaker only.**

- Is the other speaker disconnected?

### **The output sound is not stereo.**

- Is the KARAOKE function turned on?

## CD PLAYER SECTION

### **The CD does not play.**

- Is the disc correctly inserted?
- Is the disc dirty?
- Is the lens affected by condensation?  
→ Wait approximately one hour and try again.

## CASSETTE DECK SECTION

### **The tape does not run.**

- Is the deck in pause mode? (deck 2)

### **The sound is off-balance or not adequately high.**

- Is the playback head dirty?

### **High sounds are too loud.**

- Is the DOLBY NR mode set differently from when the recording was made?

### **There are no high sounds.**

- Is a tape recorded without Dolby NR being played back in Dolby NR mode?
- Is the playback head dirty?

### **Recording is not possible.**

- Is the erasure prevention tab on the tape broken off?
- Is the recording head dirty?

### **Erasure is not possible.**

- Is the erasure head dirty?
- Is the metal tape being used?

## TUNER SECTION

### **There is constant, wave-like static.**

- Is the antenna connected properly?
- Is the signal weak?  
→ Install an outdoor antenna.

### **The reception is noisy or the sound is distorted.**

- Is the unit picking up external noise or multipath distortion?  
→ Change the orientation of the antenna.  
→ Move the unit away from other electrical appliances.

## To reset

If an unusual condition occurs in the display window or the cassette deck, reset the unit as follows.

**1** Press the POWER button to turn off the power.

**2** Press the POWER button while pressing the ■ CLEAR button.

Everything stored in memory after purchase is canceled.

If the power cannot be turned off in step 1 because of a malfunction, reset by disconnecting the AC cord and repeat step 2.

# GUIA PARA LA SOLUCION DE PROBLEMAS

Si la unidad no funciona como se ha descrito en este manual de instrucciones, compruebe la guía siguiente.

## SECCION GENERAL

### No hay sonido.

- ¿Está adecuadamente conectado el cable de alimentación de CA?
- ¿Existe una mala conexión?

### El sonido solamente sale a través de un altavoz.

- ¿Está el otro altavoz desconectado?

### El sonido de salida no es estéreo.

- ¿Está activada la función KARAOKE?

## SECCION DEL REPRODUCTOR DE DISCOS COMPACTOS

### El disco compacto no se reproduce.

- ¿Está correctamente insertado el disco?
- ¿Está sucio el disco?
- ¿Se ha condensado humedad en el objetivo?  
→ Espere aproximadamente una hora y vuelva a intentarlo.

## SECCION DEL DECK DE CASSETTES

### La cinta no se mueve.

- ¿Está el deck en el modo de pausa? (deck 2)

### El sonido está desequilibrado o no es adecuadamente alto.

- ¿Está la cabeza reproductora sucia?

### El sonido de alta frecuencia es demasiado fuerte.

- ¿Está el modo DOLBY NR ajustado de forma diferente a cuando se realizó la grabación?

### No hay sonido de alta frecuencia.

- ¿Está reproduciendo una cinta grabada sin el sistema Dolby NR con dicho sistema?
- ¿Está la cabeza reproductora sucia?

### No es posible grabar.

- ¿Esta rota la lengüeta de protección contra el borrado?
- ¿Está la cabeza grabadora sucia?

### No es posible borrar.

- ¿Está sucia la cabeza borradora?
- ¿Está utilizando una cinta de metal?

## SECCION DEL SINTONIZADOR

### Se producen estáticos en forma de onda.

- ¿Está adecuadamente conectada la antena?
- ¿Es débil la señal?  
→ Instale una antena exterior.

### La recepción es ruidosa o es sonido está distorsionado.

- ¿Está la unidad captando ruido externo o hay distorsión por recepción multivía?  
→ Cambie la orientación de la antena.  
→ Aleje la unidad de otros aparatos eléctricos.

## Para reponer

Si ocurre una condición anormal en la ventanilla visualizadora o en el deck de cassette, reponga el aparato como sigue:

- 1 Presione el botón de alimentación POWER para desconectar la alimentación.
- 2 Presione el botón de alimentación POWER mientras mantiene oprimido el botón ■ CLEAR.

Se borra todo el programa de la memoria.

Si no puede desconectarse la alimentación en el paso 1, debido a un mal funcionamiento, reponga la unidad desconectando el cable de alimentación de CA y repita el paso 2.

# EN CAS DE PROBLEME

Si l'appareil ne fonctionne pas comme décrit dans ce mode d'emploi, contrôler le guide suivant.

## GENERALITES

### Il n'y a pas de son.

- Le cordon secteur est-il branché correctement ?
- N'y a-t-il pas une mauvaise connexion ?

### Le son ne sort que par une enceinte.

- L'autre enceinte n'est-elle pas déconnectée ?

### Le son sorti n'est pas stéréo.

- La fonction KARAOKE n'est-elle pas en service ?

## PARTIE LECTEUR DE DISQUES COMPACTS

### La lecture ne fonctionne pas.

- Le disque est-il correctement mis en place ?
- Le disque n'est-il pas sale ?
- N'y a-t-il pas de la condensation sur la lentille ?  
→ Attendre environ une heure puis essayer de nouveau.

## PARTIE MAGNETOCASSETTE

### La bande ne défile pas.

- La platine n'est-elle pas en mode pause ? (platine 2)

### Le son est déséquilibré ou trop faible.

- La tête de lecture n'est-elle pas sale ?

### Les sons aigus sont trop forts.

- Le mode réducteur de bruit DOLBY n'est-il pas réglé différemment de lors de l'enregistrement ?

### Il n'y a pas de sons aigus.

- Une cassette enregistrée sans réducteur de bruit Dolby n'est-elle pas lue avec le mode réducteur de bruit Dolby en service ?
- La tête de lecture n'est-elle pas sale ?

### L'enregistrement est impossible.

- Un ergot de sécurité de la cassette n'est-il pas absent ?
- La tête d'enregistrement n'est-elle pas sale ?

### L'effacement est impossible.

- La tête d'effacement n'est-elle pas sale ?
- Une cassette au métal n'est-elle pas utilisée ?

## PARTIE TUNER

### Il y a des charges statiques constantes en forme d'onde.

- L'antenne est-elle connectée correctement ?
- Le signal n'est-il pas faible ?  
→ Installer une antenne extérieure.

### La réception présente des parasites ou le son présente de la distorsion.

- L'appareil ne capte-t-il pas des bruits extérieurs ou des ondes réfléchies ?  
→ Changer l'orientation de l'antenne.  
→ Eloigner l'appareil d'autres appareils électriques.

## Pour réinitialiser

Si une anomalie apparaît sur la fenêtre d'affichage ou dans le magnétocassette, réinitialiser l'appareil de la manière suivante.

- 1 Appuyer sur la touche POWER pour couper l'alimentation.
- 2 Appuyer sur la touche POWER tout en appuyant sur la touche ■ CLEAR.

Toutes les données mémorisées sont effacées.

Si à l'étape 1 l'alimentation ne peut pas être coupée du fait d'une anomalie, la couper en débranchant le cordon secteur puis répéter l'opération de l'étape 2.



# PARTS AND CONTROLS

The names of the buttons and controls are indicated in the following illustrations. Instructions about each button are in the pages indicated in the black circles. The illustrations are classified according to their functions.

The instructions in this manual refer mainly to the buttons on the main unit. Buttons on the remote control with the same names as those on the main unit can be used as well.

## CD function

### Función de discos compactos (CD)

### Fonction de disques compacts (CD)

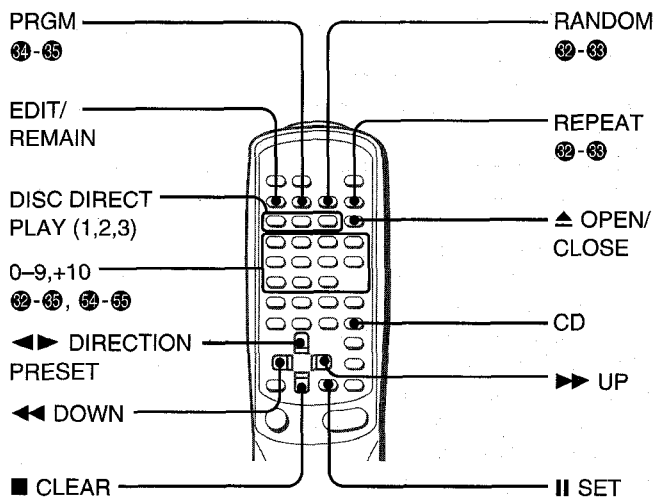
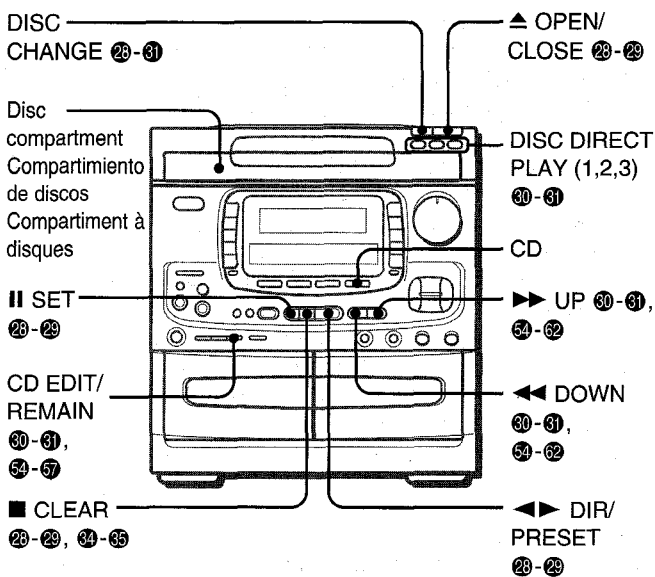

## TAPE function

### Función de cintas (TAPE)

### Fonction de magnétocassette (TAPE)

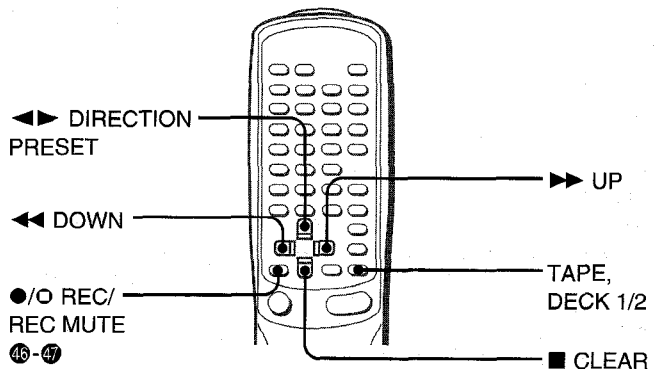
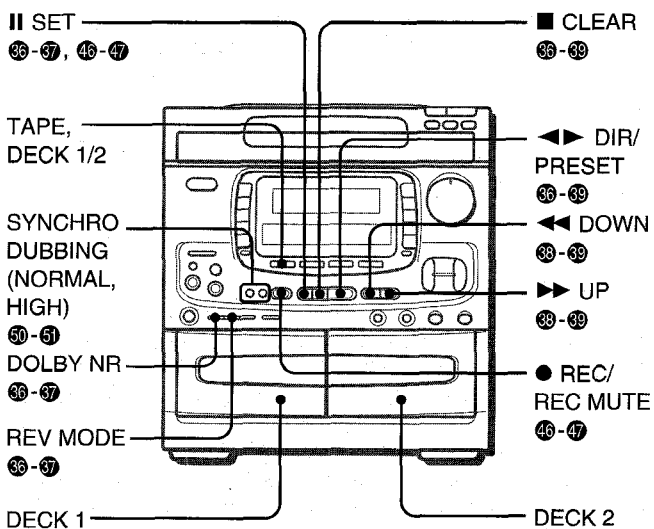

# PIEZAS Y CONTROLES

Los nombres de los botones y controles se indican en las siguientes ilustraciones. Las instrucciones sobre cada botón se encuentran en las páginas indicadas en los círculos negros. Las ilustraciones se clasifican según sus funciones.

Las instrucciones descritas en este manual se refieren principalmente a los botones del aparato principal. Los botones del control remoto con los mismos nombres pueden usarse de la misma manera que los del aparato principal.

# NOMENCLATURE

Les noms des touches et commandes sont indiqués dans les illustrations suivantes. Les instructions concernant chaque touche se trouvent aux pages dont les numéros sont indiqués dans les cercles noirs. Les illustrations sont classées par fonction.

Les instructions données dans ce manuel concernent principalement les touches de l'unité principale. Les touches de la télécommande portant les mêmes noms que celles de l'unité principale peuvent également être utilisées.

## TUNER function

### Función del sintonizador (TUNER)

### Fonction de TUNER

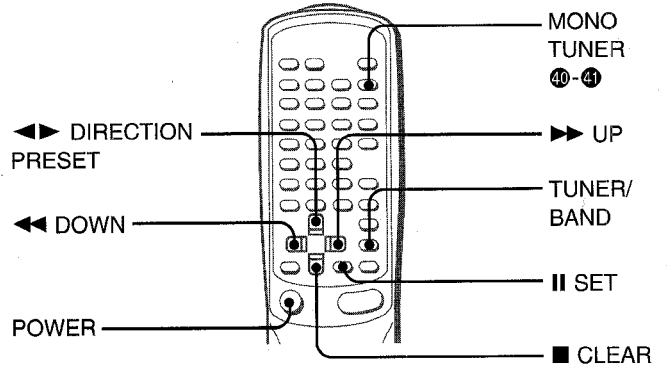
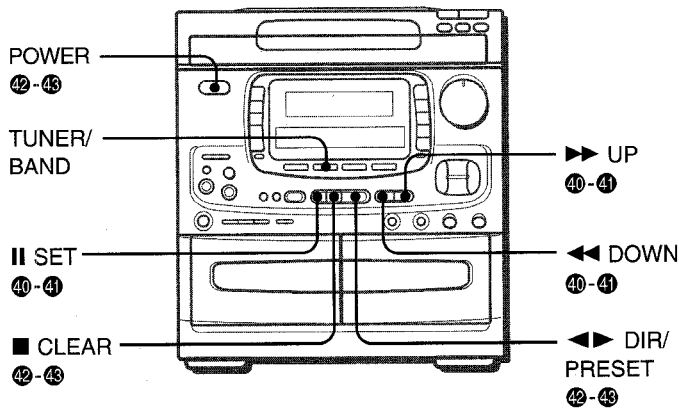

## Other function

### Otro función

### Autre fonction

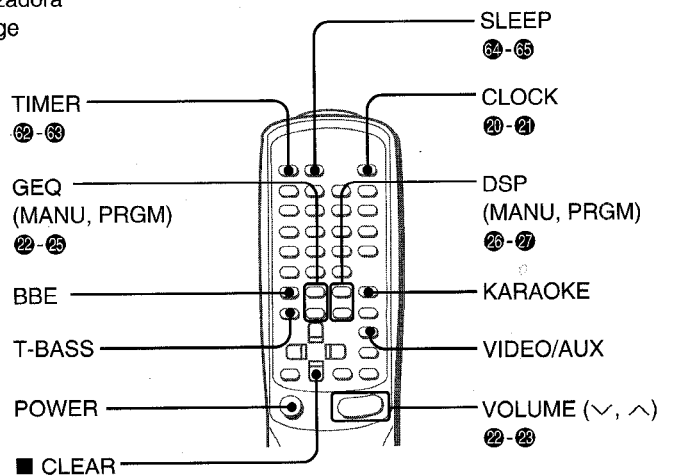
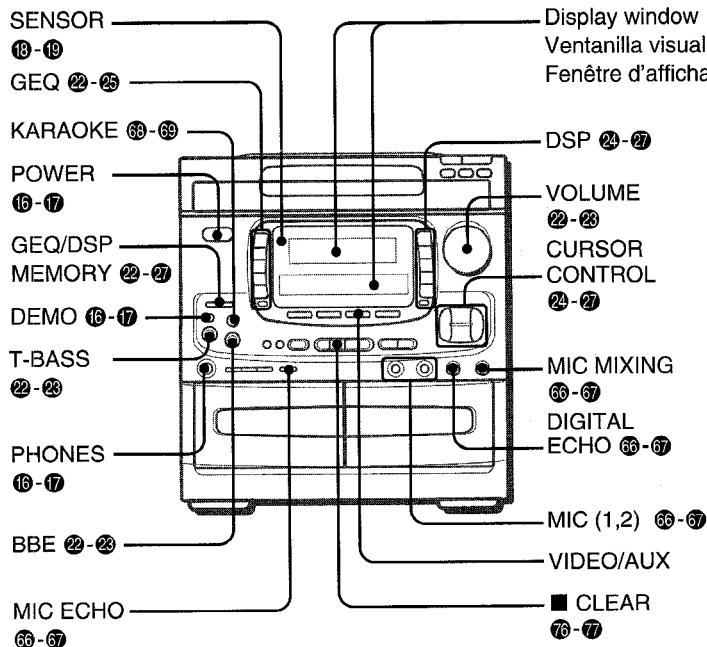

### **COPYRIGHT**



Please check the laws on copyright relating to recordings from discs, radio or external tape for the country in which the machine is being used.

### **DERECHOS DE AUTOR**

Sírvase observar las leyes de derechos de autor relacionadas a las grabaciones de los discos, radio o cinta externa para el país donde se utiliza el aparato.

### **DROIT D'AUTEUR**

Prière de vérifier les lois sur la propriété artistique relatives à l'enregistrement de disques, de la radio ou de cassettes dans le pays d'utilisation de l'appareil.

- The word "BBE" and the "BBE symbol" are trademarks of BBE Sound, Inc.  
Under license from BBE sound, Inc.
- La palabra "BBE" y el "Símbolo BBE" son marcas de BBE sound, Inc.  
Bajo licencia de BBE sound, Inc.
- L'expression "BBE" et le symbole "BBE" sont des marques déposées de BBE Sound, Inc.  
Sous licence de BBE Sound, Inc.
- Dolby noise reduction manufactured under license from Dolby Laboratories Licensing Corporation.  
"DOLBY" and the double-D symbol  are trademarks of Dolby Laboratories Licensing Corporation.
- Reducción de ruido Dolby fabricado bajo licencia de Dolby Laboratories Licensing Corporation.  
DOLBY y el símbolo de la D doble  son marcas de Dolby Laboratories Licensing Corporation.
- Réduction de bruit Dolby fabriquée sous licence de Dolby Laboratories Licensing Corporation.  
DOLBY et le symbole double-D  sont des marques de Dolby Laboratories Licensing Corporation.

---

# **AIWA CO., LTD.**

---